

Avant-propos

Cher propriétaire d'une SWAPA ZIP:

- Merci d'avoir choisi SWAPA ZIP.
- Bienvenue dans la famille SWAPA ZIP ! Avant de conduire votre véhicule pour la première fois, veuillez prendre le temps de lire attentivement ce manuel. Il vous aidera à comprendre les caractéristiques du véhicule, leur utilisation et les directives de notre entreprise.
- Ce manuel est conçu pour vous aider à utiliser et entretenir correctement votre véhicule, afin que vous puissiez profiter d'une expérience de conduite sûre et confortable. Pour plus de détails sur la configuration de votre véhicule, veuillez consulter votre contrat d'achat. Si vous avez des questions concernant le véhicule ou ce manuel, contactez un concessionnaire agréé.
- Les informations contenues dans ce manuel sont à jour au moment de l'impression. Toutefois, dans le cadre de l'amélioration continue de nos véhicules, certaines caractéristiques et spécifications peuvent être modifiées sans préavis. Pour obtenir les informations les plus précises, référez-vous toujours au véhicule réel. Si vous avez besoin de précisions, contactez un concessionnaire agréé.
- N'oubliez pas de toujours respecter le code de la route et les réglementations locales lorsque vous conduisez. Bien que ce manuel ait été rédigé conformément aux lois en vigueur, certaines informations peuvent ne pas refléter les dernières mises à jour au moment de l'achat de votre véhicule.
- Lorsque vous vendez votre véhicule, veuillez remettre ce manuel au prochain propriétaire afin qu'il dispose des informations nécessaires.
- Aucune partie de ce manuel ne peut être copiée, reproduite ou distribuée sous quelque forme que ce soit sans l'autorisation écrite de la société. Nous nous réservons tous les droits en vertu de la loi sur le droit d'auteur et le droit d'apporter des mises à jour.

Le symbole suivant peut vous aider à lire ce manuel du propriétaire :



Ce symbole indique des avertissements concernant un danger ou une recommandation de sécurité.

Profitez pleinement de votre nouveau véhicule.

SOMMAIRE

Apprendre à connaître votre véhicule.....

1

Conduite

2

Caractéristiques de confort

3

Entretien

4

Conseils pratiques.....

5

Caractéristiques

6

Affichage central.....

7

Urgence.....

8

Garantie

9



1 Apprendre à connaître votre véhicule

Introduction	6
Introduction	6
Description	7
À lire absolument	9
Chargement	11
Station de charge	11
Chargement sur prise murale.....	12
Conseils de charge importants	13
Port de charge.....	15
Étapes de charge	16
Clés	18
Introduction	18
Fonction	18
Clé mécanique.....	20
Remplacer la pile de la clé.....	20
Ouverture et fermeture des portes	22
Ouvrir les portes	22
Commande des serrures de porte.....	23
Ouverture d'urgence	23

Verrouillage au démarrage.....	23
Ouverture et fermeture du hayon	24
Méthodes d'ouverture et de fermeture.....	24
Ouverture d'urgence	25
Ouverture et fermeture du	
Capot avant	26
Méthodes d'ouverture et de fermeture.....	26
Sièges	27
Siège avant	27
Précautions de réglage.....	29
Dossier du siège arrière	29
Appui-tête du siège arrière	29
Ceintures de sécurité	30
Introduction	30
Portez correctement votre ceinture de sécurité.....	31
Précautions	33
Suggestions pour les utilisateurs spéciaux.....	35
Entretien	36

Volant	37
Réglage du volant	
Position	37
Klaxon.....	37
Boutons du volant.....	38
Rétroviseur	39
Aperçu de l'intérieur	40
Aperçu de l'intérieur	40
Affichage central	41
Introduction	41
Voyants/témoins d'avertissement.....	42
Feux et signalisation extérieurs	44
Diagramme de position des feux.....	44
Introduction	46
Feux extérieurs.....	47
Clignotant	49
Feux de détresse	49
Essuie-glace et lave-glace	50

Introduction

1

Apprendre à connaître votre véhicule

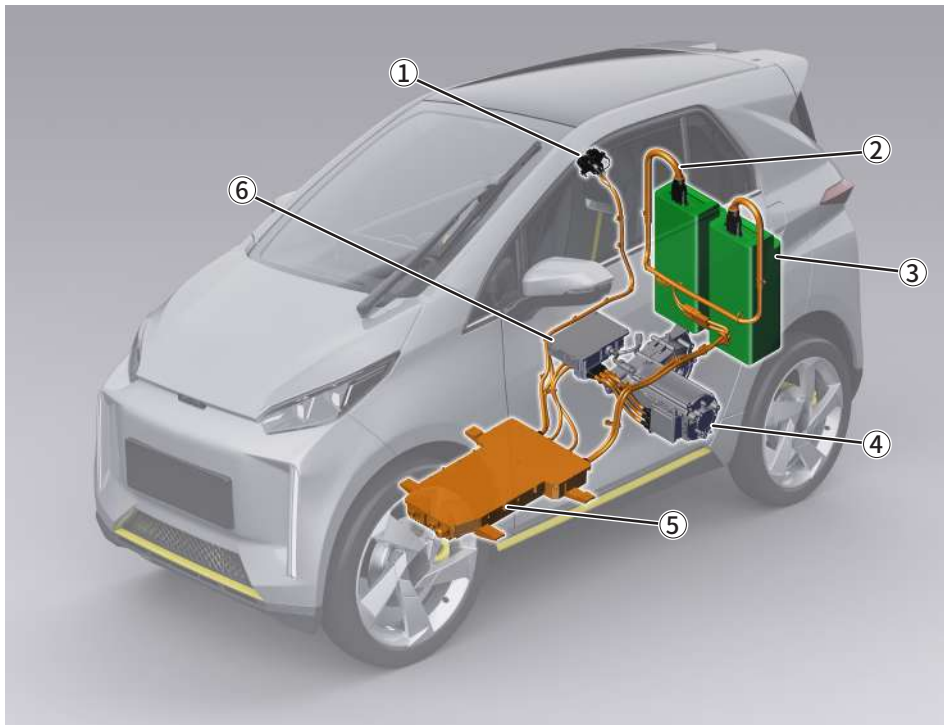

- ① Port de charge
- ② Câble haute tension orange
- ③ Batterie haute tension
- ④ Moteur de traction et réducteur
- ⑤ Ensemble PDU et système de charge
- ⑥ Ensemble contrôleur de moteur

Description (1/2)

Le mode de conduite des véhicules électriques est similaire à celui des véhicules à carburant traditionnels.

La principale différence entre les véhicules électriques et les véhicules à carburant traditionnels réside dans le fait que les véhicules électriques utilisent de l'électricité plutôt que du carburant.

Nous vous recommandons donc de lire attentivement les instructions relatives à votre véhicule électrique.

Batteries

Votre véhicule électrique possède deux types de batterie :

- Une batterie haute tension ;
- Une batterie 12V, la même que celle utilisée dans les véhicules à carburant traditionnels.

Batterie haute tension

Les batteries haute tension permettent de stocker de l'énergie électrique et peuvent être utilisées pour alimenter le moteur de propulsion des véhicules électriques. Comme toutes les batteries, elles se déchargent après utilisation et doivent être rechargées régulièrement.

N'attendez pas que la batterie soit complètement déchargée avant de la recharger.

L'autonomie de votre véhicule dépend de la puissance restante de la batterie, du style de conduite, de la température extérieure et des conditions routières.

AVERTISSEMENT

Les situations suivantes peuvent causer ou entraîner des dommages ou un dysfonctionnement des batteries haute tension :

- Évitez d'exposer le véhicule à des températures supérieures à 49 ° C pendant plus d'une journée.
- Évitez d'exposer le véhicule à des températures inférieures à -20 ° C pendant plus de sept jours.

AVERTISSEMENT

Ne laissez pas le véhicule stationné pendant plus de 14 jours avec la batterie haute tension à une charge nulle ou presque nulle.

Batterie 12V

Votre véhicule est également équipé d'une batterie 12 V, tout comme les véhicules à carburant traditionnels.

Elle fournit également de l'énergie électrique aux équipements électriques basse tension du véhicule, tels que les phares, les essuie-glaces, le klaxon, etc.

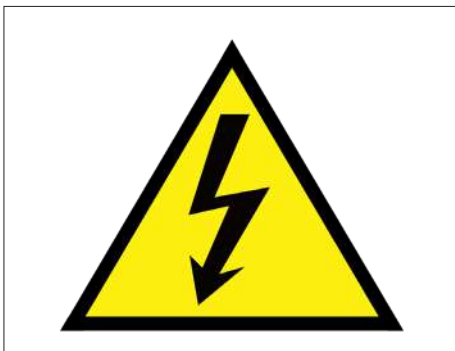

■ ■ ■ Étiquette d'avertissement haute tension

Les pièces de votre véhicule portant cette étiquette d'avertissement indiquent un risque possible de choc électrique.

■ ■ ■ Câble haute tension

Les câbles haute tension sont recouverts d'une gaine ondulée orange et sont munis d'une étiquette d'avertissement.

! AVERTISSEMENT

- Le système haute tension des véhicules électriques est soumis à une tension élevée. Même après la mise hors tension du véhicule, les composants et les câbles haute tension restent chauds. Ne les touchez pas.
- Toute réparation non autorisée du système haute tension (composants haute tension, câbles, connecteurs et batteries haute tension) est strictement interdite, car elle peut présenter un risque mortel pour vous ou pour autrui. Si l'entretien du système haute tension est nécessaire, veuillez contacter un concessionnaire agréé.
- Des brûlures graves ou un choc électrique peuvent entraîner la mort.

■ ■ ■ Expérience de conduite

Votre véhicule est uniquement équipé des pédales d'accélérateur et de frein.

Lorsque vous conduisez, si vous relâchez la pédale d'accélérateur ou appuyez légèrement sur la pédale de frein, vous pouvez ressentir une diminution notable de la vitesse, ce qui est un phénomène normal.

En effet, le moteur d'entraînement génère du courant par traînée inverse pendant la décélération, et cette énergie peut être utilisée pour freiner le véhicule et recharger la batterie haute tension afin de récupérer de l'énergie.

■ ■ ■ Bruit

- Les véhicules électriques sont particulièrement silencieux lorsqu'ils roulent à faible vitesse. Vous pourriez avoir du mal à vous y habituer, tout comme les conducteurs des véhicules à proximité.
- Lorsqu'un véhicule électrique roule à grande vitesse, des bruits inhabituels, tels que le bruit du vent et celui des pneus, peuvent être entendus, car le moteur silencieux rend les autres bruits plus perceptibles.

À lire absolument (1/2)

Veillez lire attentivement ces instructions. Le non-respect de ces instructions peut entraîner un incendie, des blessures graves ou un choc électrique, voire mettre la vie en danger.

En cas d'accident ou de collision

- Après un accident ou une collision, même mineur, les composants haute tension, les câbles ou la batterie haute tension peuvent être endommagés. Contactez rapidement un concessionnaire agréé pour faire inspecter votre véhicule.
- En cas de collision, même mineure, impliquant le port de recharge, contactez un concessionnaire agréé pour faire inspecter le véhicule dans les plus brefs délais.
- Évitez tout contact avec les composants ou câbles haute tension endommagés afin d'éviter tout risque d'électrocution pouvant entraîner des blessures graves, voire mortelles.
- Si la batterie haute tension est gravement endommagée, une fuite d'électrolyte peut se produire. Ne touchez pas l'électrolyte, car il peut causer des blessures par corrosion. En cas de contact, rincer abondamment à l'eau et consulter immédiatement un médecin.

En cas d'incendie

- En cas d'incendie, évacuez immédiatement toutes les personnes et tous les véhicules. Informez les secours qu'il s'agit d'un véhicule électrique afin qu'ils puissent intervenir de manière appropriée.
- Utilisez un extincteur adapté aux incendies électriques ou arrosez d'eau à distance pour maîtriser le feu. N'utilisez pas de tuyaux d'arrosage ou de petites sources d'eau.
- Si des composants haute tension, des câbles ou une batterie haute tension sont endommagés, veuillez contacter un concessionnaire agréé.



AVERTISSEMENT

Ne débranchez pas les faisceaux haute tension et ne retirez pas les composants haute tension sans autorisation, car cela pourrait entraîner un risque de choc électrique. Veuillez contacter un concessionnaire agréé pour toute réparation des composants haute tension.



Nettoyage

- N'utilisez pas de jet d'eau à haute pression pour nettoyer le compartiment avant, le port de charge, les composants haute tension ou la batterie, car cela pourrait endommager les circuits et causer des dommages graves ou un choc électrique.
- Ne lavez pas le véhicule pendant la recharge afin d'éviter tout risque de choc électrique.
- Ne lavez jamais le câble de recharge pendant la recharge.
- Ne nettoyez pas le connecteur de charge et la fiche avec des liquides ou des matériaux abrasifs, car cela pourrait entraîner la corrosion des bornes et provoquer des dysfonctionnements lors de la charge. Si le connecteur est sale, essuyez-le délicatement avec un chiffon sec et non pelucheux.

À lire absolument (2/2)

1

Apprendre à connaître votre véhicule

Chargement

- Avant de charger, vérifiez que le câble d'alimentation et le connecteur sont en bon état et que le câble d'alimentation a une capacité de charge suffisante.
- Après avoir lavé la voiture ou conduit sous la pluie, assurez-vous que la zone du port de charge est complètement sèche avant de connecter le chargeur en l'essuyant avec un chiffon propre et sec. Ne lavez jamais aucune partie du véhicule pendant qu'il est en charge.

Zones inondées

- Si la profondeur de l'eau est inférieure au bord inférieur du côté du véhicule, conduisez lentement et à une vitesse constante.
- Si la profondeur de l'eau dépasse le bord inférieur du véhicule ou ne peut être déterminée, ne tentez pas de traverser.
- Si le véhicule est partiellement ou totalement immergé dans l'eau, quittez immédiatement le véhicule et la zone inondée pour assurer votre sécurité.
- Avant de récupérer le véhicule, assurez-vous qu'il n'y a pas de haute tension présente afin d'éviter tout risque de choc électrique lors des opérations de récupération.

Mise au rebut du véhicule

Contactez les concessionnaires agréés pour obtenir des conseils sur la mise au rebut en toute sécurité de la batterie haute tension lors de la mise hors service du véhicule. Notre société n'est pas responsable de la mise au rebut ou du recyclage incorrect de la batterie si celle-ci n'est pas traitée par des concessionnaires agréés.

Station de charge

Pour garantir une recharge sûre et correcte, utilisez toujours une station de recharge homologuée. Pour obtenir de l'aide, veuillez contacter les revendeurs agréés. (L'illustration ci-dessous est fournie à titre indicatif uniquement ; les conditions réelles peuvent varier.)

- ① Station de recharge (murale ou sur pied)
- ② Câble de charge (partie de la station de charge)

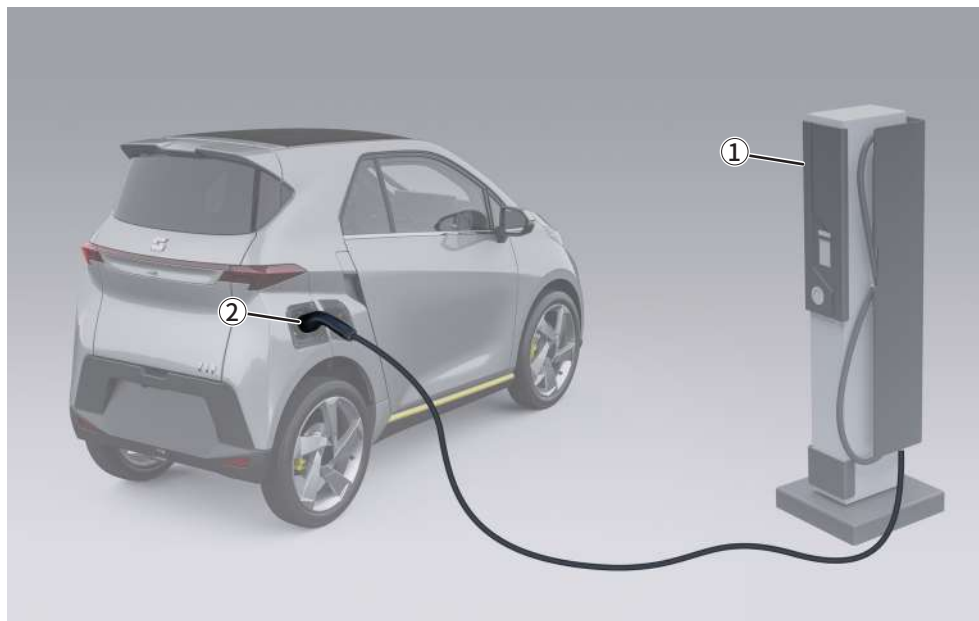

Chargement sur prise murale

1 Si vous avez des questions concernant l'équipement de recharge, veuillez contacter un concessionnaire agréé.

- ① Prise de courant ② Prise de charge ③ Câble de charge

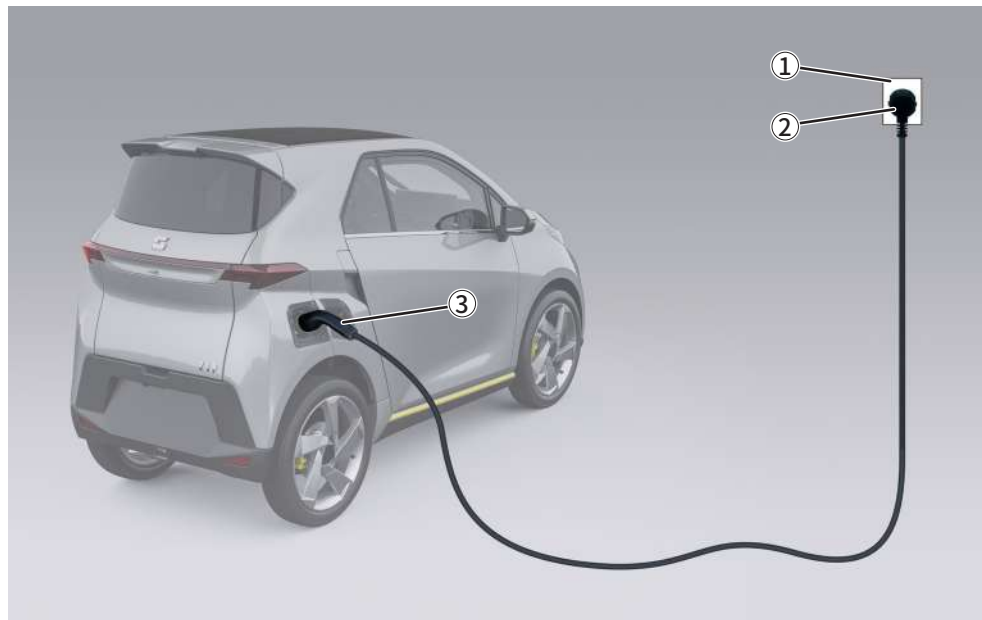

Conseils de charge importants (1/2)

Veillez lire attentivement ces instructions. Le non-respect de ces instructions peut entraîner un incendie, des blessures graves ou un choc électrique, voire mettre la vie en danger.

- Planifiez votre itinéraire à l'avance et repérez les bornes de recharge le long du trajet afin d'éviter les ruptures d'alimentation et les pannes.
- Si le véhicule doit rester immobilisé pendant une période prolongée (plus d'un mois), maintenez la charge de la batterie entre 40 % et 60 %. Veillez à ce que la température ambiante reste comprise entre -10 ° C et 45 ° C et effectuez un cycle de charge/décharge complet au moins tous les trois mois. Démarrez le véhicule toutes les deux semaines, vérifiez la charge de la batterie haute tension et rechargez-la immédiatement si elle est inférieure à 40 %.
- Afin de prolonger la durée de vie de la batterie haute tension, évitez de garer le véhicule pendant plus de trois mois après une recharge complète, en particulier par temps chaud.
- N'essayez pas de démonter, de modifier ou de remplacer le port de charge ou l'équipe-

ment du véhicule, car cela pourrait présenter un risque d'incendie.

- Il est interdit d'utiliser des générateurs pour recharger les véhicules électriques.
- Les jours de pluie, n'ouvrez pas le capot avant à l'air libre.
- Évitez de charger à l'air libre en cas de pluie.
- Si de l'eau s'est accumulée dans le port de charge, si le câble de charge ou les bornes métalliques du port de charge sont corrodés ou si des corps étrangers s'y trouvent, ne chargez pas le véhicule, sinon il y a un risque d'incendie.

- Si vous devez utiliser un équipement médical électronique à proximité de la zone de recharge, consultez le fabricant de l'équipement pour vous assurer que la recharge du véhicule électrique n'interfère pas avec son fonctionnement normal. Évitez d'utiliser des appareils médicaux susceptibles de mal fonctionner pendant le chargement, car cela pourrait entraîner des blessures corporelles.
- Si vous avez un dispositif implanté, tel qu'un stimulateur cardiaque, vérifiez auprès du fabricant du dispositif si la conduite d'un véhicule électrique peut affecter son fonctionnement. Cela permettra d'éviter tout risque potentiel pour votre sécurité.
- N'effectuez aucune activité impliquant le véhicule pendant qu'il est en charge, comme laver la voiture ou effectuer des opérations d'entretien dans le compartiment avant. Évitez aussi de rester dans le véhicule pendant la charge.

Conseils de charge importants (2/2)

1

Apprendre à connaître votre véhicule

- Si le véhicule émet une odeur inhabituelle ou de la fumée pendant la recharge, arrêtez immédiatement la recharge et contactez un centre de service agréé pour une inspection rapide.
- Ne touchez pas les bornes métalliques du câble de recharge, de la prise murale ou du port de recharge. De plus, n'insérez aucun objet dans ces composants.
- Ne procédez à aucune opération de réparation pendant le chargement.
- En cas de collision, même mineure, si le port de charge a subi un choc, contactez dans les plus brefs délais un concessionnaire agréé pour faire procéder à une inspection.
- Ne rechargez pas le véhicule par temps violent (y compris en cas d'orage).
- Évitez de charger ou de garer votre véhicule par des températures extrêmes (chaudes ou froides).
- Il est déconseillé de charger l'appareil lorsque la température ambiante est inférieure à -5°C , car cela pourrait nuire aux performances de charge.
- Il est recommandé de charger votre batterie haute tension immédiatement après avoir roulé par temps très froid. Retarder la recharge peut entraîner un allongement du temps de recharge, voire l'impossibilité de recharger la batterie.
- Utilisez toujours les câbles de charge recommandés par le fabricant. L'utilisation de câbles non approuvés est strictement interdite, car cela peut entraîner des risques graves, notamment un incendie ou un choc électrique, pouvant être mortels. Pour plus d'informations sur le câble de recharge adapté à votre véhicule, veuillez consulter les concessionnaires agréés.
- N'utilisez pas le câble de charge s'il est endommagé (bornes métalliques corrodées, gaine extérieure décolorée, gaine extérieure endommagée, etc.).
- Pour votre sécurité et pour garantir des performances fiables, faites toujours installer les prises de charge par des professionnels qualifiés. Cela vaut aussi bien pour les prises murales standard que pour les prises de recharge dédiées. Une installation professionnelle permet d'éviter les risques potentiels et garantit le respect des normes de sécurité.
- Veuillez lire attentivement les instructions fournies avec le câble de charge. Il contient les précautions essentielles pour l'utilisation du produit et les spécifications techniques requises pour l'installation de la prise.
- N'appuyez pas sur le câble de recharge, ne l'immergez pas, ne tirez pas dessus, et ne le tapotez pas.
- Il est nécessaire de faire appel à un installateur agréé pour installer une borne de recharge domestique. Le non-respect de cette consigne peut entraîner un dysfonctionnement de la recharge, voire un risque d'incendie.
- Assurez-vous que tous les composants, tels que le câble et le port de recharge, sont exempts d'humidité ou de dommages avant de procéder à la recharge. Utilisez uniquement des câbles et des équipements approuvés par le fabricant.

Port de charge

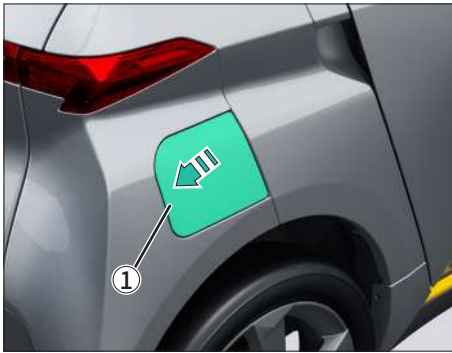

||| Ouvrez le couvercle de chargement

- Le port de charge est positionné au-dessus de la roue arrière droite du véhicule.
- Pour y accéder, appuyez sur le bord arrière du couvercle de chargement ① pour l'ouvrir.



||| Ouvrir et fermer le capuchon du port de charge

Après avoir ouvert le couvercle de chargement, vous pouvez retirer directement le capuchon du port de chargement ② pour le chargement. Une fois la charge terminée, refermez le capuchon du port de charge.

AVERTISSEMENT

- Ne démontez pas, ne remplacez pas et ne modifiez pas le port de charge ou l'équipement de charge du véhicule. De telles actions peuvent créer un risque d'incendie grave.
- Si vous remarquez une accumulation d'eau, de la corrosion sur le câble de charge ou les bornes métalliques, ou des objets étrangers dans le port de charge, n'essayez pas de charger le véhicule, car cela pourrait provoquer un incendie.
- Ne touchez jamais les bornes métalliques à l'intérieur du port de charge et n'y insérez aucun objet.
- Après toute collision, même mineure, si le port de recharge a été heurté, contactez immédiatement un centre de service agréé pour faire inspecter et réparer l'appareil si nécessaire.

Étapes de charge (1/2)

1

Apprendre à connaître votre véhicule

■ Sélectionnez la méthode de charge

Vous n'avez pas besoin d'attendre que la batterie haute tension soit déchargée, veuillez recharger le véhicule à l'avance.

- Recharge avec une borne de recharge : Cette méthode de recharge est recommandée lorsqu'il y a une borne de recharge à côté de votre place de stationnement.
- Chargement via une prise murale : Cette méthode peut être utilisée lorsqu'il n'y a pas de borne de recharge sur la place de stationnement. Consultez le manuel du câble de recharge pour sélectionner la prise murale qui correspond aux spécifications.

MISE EN GARDE

Planifiez votre itinéraire à l'avance et localisez des bornes de recharge le long du chemin pour garantir une alimentation électrique suffisante et éviter de tomber en panne de batterie haute tension.



■ Ouvrez le couvercle de chargement

Appuyez pour ouvrir le couvercle de chargement ①.

MISE EN GARDE

Déroulez complètement le câble de charge pour assurer une bonne dissipation de la chaleur pendant la charge.



■ Insérez le câble de charge

- Appuyez sur le bouton de déverrouillage et maintenez-le enfoncé pour retirer le cache du câble de charge, puis saisissez la poignée du pistolet de charge.
- Insérez le câble de charge ② dans le port de charge.

Étapes de charge (2/2)

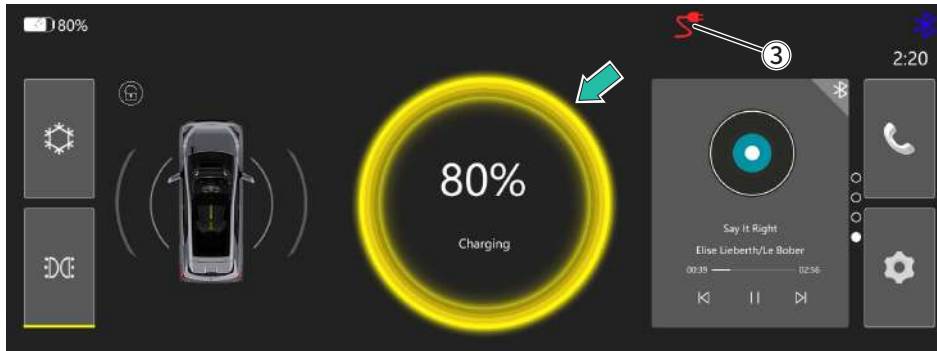

Interface de charge

- Vérifiez que le voyant de connexion du câble de charge ③ sur l'écran central est allumé.
- Au début de la charge, l'écran central affichera le pourcentage d'énergie restante.

Retirez le câble de charge et terminez la charge

- Une fois la charge terminée, retirez le câble de charge.
- Fermez le capuchon du port de charge.
- Fermez le couvercle de chargement.

MISE EN GARDE

- Le câble de charge peut être chaud après une longue période de charge. Veuillez tenir le câble de charge par la poignée.
- Avant de fermer le couvercle de charge, assurez-vous que le capuchon du port de charge est bien fermé.

1

Apprendre à connaître votre véhicule

Introduction

Fonction (1/2)

1

Apprendre à connaître votre véhicule



Composition du porte-clés

- ① porte-clés
- ② Clé mécanique
 - Le porte-clés contient une clé mécanique.
 - Si la télécommande de la clé ne fonctionne pas, utilisez la clé mécanique pour verrouiller ou déverrouiller manuellement le hayon.
 - Veuillez contacter immédiatement un concessionnaire agréé si vous perdez vos clés.

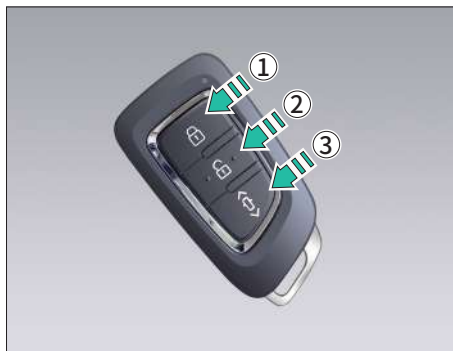

Fonction du bouton

- ① Bouton de verrouillage de porte
- ② Bouton de déverrouillage de porte
- ③ Bouton de stationnement manuel

Conseil

Le porte-clés est un appareil sensible. Évitez de le manipuler afin d'éviter tout déverrouillage accidentel des portes ou tout dysfonctionnement de la télécommande.



Verrouillage des portes

- Fermeture de toutes les portes ;
- Appuyez sur le bouton de verrouillage  ;
- Les feux de détresse clignotent une fois ;
- Les portes sont verrouillées et les rétroviseurs se rabattent automatiquement ;
- Tirez sur la poignée de porte pour vérifier que les portes sont bien verrouillées.

Conseil

Après avoir verrouillé les portes, vérifiez qu'elles sont bien fermées en tirant sur la poignée de porte extérieur.

Fonction (2/2)

**III Déverrouillage des portes**

- Appuyez sur le bouton de déverrouillage  de la clé ;
- Les feux de détresse clignotent deux fois ;
- Les portes sont déverrouillées ;
- Tirez la poignée pour ouvrir les portes, les rétroviseurs se déplient automatiquement.

Conseil

Évitez d'appuyer sur les boutons au hasard pour éviter de déverrouiller accidentellement les portes et de provoquer des pertes inutiles.

III Fonction de reverrouillage

Lorsque la porte est verrouillée, si elle est déverrouillée accidentellement à distance et n'est pas ouverte dans les 30 secondes, elle se reverrouillera automatiquement.

**MISE EN GARDE**

Même si le véhicule est équipé d'une fonction de reverrouillage automatique des portes, ne jouez pas avec la clé une fois le véhicule verrouillé. Assurez-vous que le véhicule reste verrouillé pour éviter le déverrouillage accidentel des portes qui pourrait entraîner des pertes inutiles.

III Portée de fonctionnement

- La portée de fonctionnement de la clé varie selon les environnements.
- Si la portée de la télécommande est considérablement réduite ou si la fonction de télécommande ne fonctionne plus, il se peut que la pile de la télécommande soit déchargée. Veuillez remplacer la pile de la clé à temps pour éviter d'affecter son utilisation.
- Dans la limite de la portée de la clé, la fonction à distance peut ne pas fonctionner en cas d'interférences provenant d'appareils externes, d'accessoires installés ou d'équipements fonctionnant à la même fréquence que la clé.



Stationnement manuel activé

- Appuyez longuement sur le bouton de stationnement  du porte-clés ;
- Jusqu'à ce que les feux de détresse clignotent ;
- À ce moment, la fonction de stationnement manuel est activée ;
- Appuyez sur les boutons avant/arrière situés en bas à gauche de l'aileron arrière du hayon pour contrôler manuellement le stationnement (entrée/sortie en ligne droite).

⚠ MISE EN GARDE

Avant de vous garer manuellement, veuillez vous assurer que le volant est remis en place.

Clé mécanique

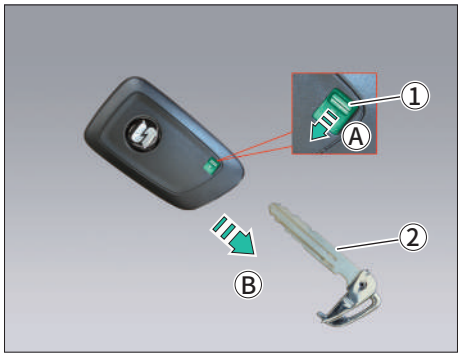

Retirez la clé mécanique

Tout d'abord, déplacez et maintenez le bouton de verrouillage ① dans le sens A indiqué par la flèche, puis retirez doucement la clé mécanique ② du porte-clés dans le sens B indiqué sur le schéma.

Réinstaller la clé mécanique

Insérez la clé mécanique dans le porte-clés jusqu'à ce que le bouton de verrouillage revienne en position verrouillée.

Remplacer la pile de la clé



La pile du porte-clés dure généralement jusqu'à deux ans dans des conditions normales d'utilisation. Si la portée de la télécommande est considérablement réduite ou cesse de fonctionner, remplacez rapidement la pile. Veuillez contacter un concessionnaire agréé pour remplacer la pile de la clé ou opérer sous la direction d'un professionnel pour éviter tout dommage. Si vous le remplacez vous-même, préparez une pile CR2032 et les outils nécessaires.

Remplacer la pile de la clé

MISE EN GARDE

- Utilisez une pile CR2032 ou un remplacement équivalent. Contactez un concessionnaire agréé pour obtenir de l'aide ou suivez les instructions fournies pour un remplacement sûr de la pile.
- Veillez à ne pas laisser les enfants avaler les piles ou les pièces retirées.
- Une élimination incorrecte des piles usagées peut nuire à l'environnement. Veuillez éliminer les piles usagées conformément aux lois et réglementations en vigueur.
- Veillez à ne pas toucher le circuit imprimé interne ni les connecteurs électroniques, car cela pourrait entraîner des dysfonctionnements.
- N'utilisez pas de pinces métalliques pour saisir les bornes positive et négative de la pile afin d'éviter une consommation excessive de l'énergie de la pile.

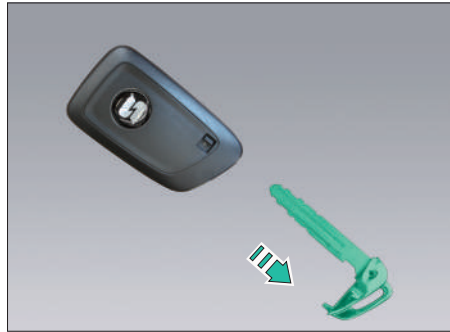

■ Ouvrez le couvercle de la batterie du porte-clés

- Retirez la clé mécanique ;
- Retirez délicatement le couvercle de la pile de son emplacement.



Les piles contiennent des substances polluantes. Il est illégal de les jeter avec les ordures ménagères. Elles doivent être recyclées séparément de manière écologique.



Veillez jeter la pile de manière écologique. Envoyez les piles usagées à un revendeur agréé ou à un point de collecte dédié au recyclage des piles.

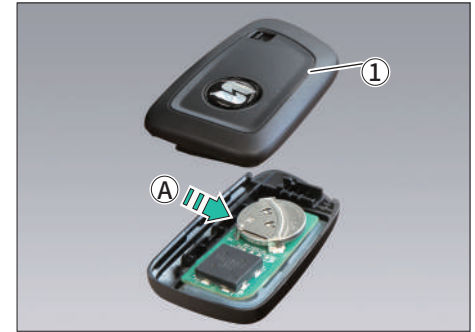

■ Remplacer la pile du porte-clés

- Retirez la pile de (A) ;
- Remplacer par une nouvelle pile : CR2032 ou équivalent ;
- Assurez-vous que les pôles positif et négatif de la pile sont correctement installés et insérez complètement la pile dans son emplacement ;
- Replacez le couvercle de la pile (1) ;
- Réinsérez la clé mécanique dans le porte-clés ;
- Appuyez sur les boutons pour vérifier le bon fonctionnement.

Ouvrir les portes

1

Apprendre à connaître votre véhicule

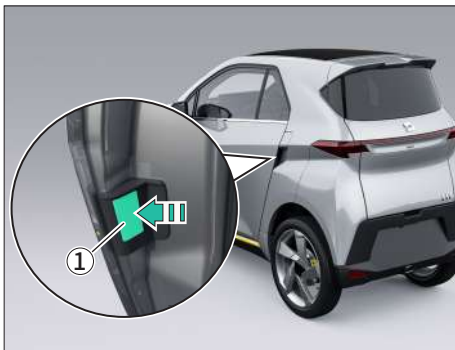

Ouverture de l'extérieur

Pour ouvrir une porte de l'extérieur, tirez sur la poignée ① après l'avoir déverrouillée.

MISE EN GARDE

Par mesure de sécurité, les portes ne doivent être ouvertes ou fermées que lorsque le véhicule est à l'arrêt.

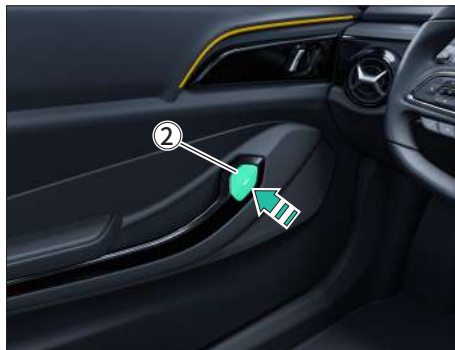

Ouverture de l'intérieur

Pour ouvrir une porte de l'intérieur, appuyez sur le bouton de déverrouillage ②.

AVERTISSEMENT

Pendant la conduite, ne touchez pas le bouton d'ouverture de la porte intérieure afin d'éviter toute ouverture accidentelle de la porte et tout accident. Une fois le véhicule verrouillé, le bouton d'ouverture de la porte intérieure est désactivé lorsque la vitesse dépasse 5 km/h.

MISE EN GARDE

- Lorsque vous vous gardez sur le bord de la route, assurez-vous que le véhicule est à l'arrêt et vérifiez dans le rétroviseur qu'il n'y a pas de piétons ou de véhicules qui approchent avant d'ouvrir la porte pour sortir.
- Vous pouvez également entrouvrir la porte pour vérifier la situation à l'arrière, puis sortir du véhicule en toute sécurité.

Antivol de porte

Après avoir verrouillé les portes avec la clé, toute ouverture forcée des portes (par exemple en appuyant sur le bouton d'ouverture intérieur) déclenchera l'alarme antivol pendant 30 secondes.

MISE EN GARDE

Pour désactiver l'alarme antivol, appuyez sur le bouton de déverrouillage de la clé. Cela permettra également de réduire les nuisances sonores.

Commande des serrures de porte

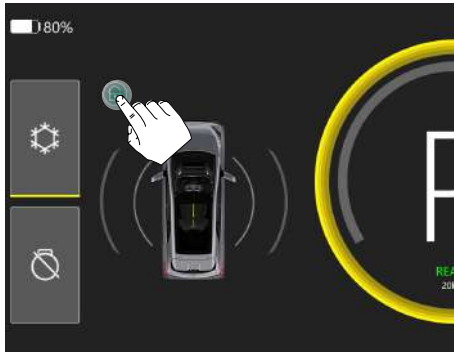

Déverrouillage ou verrouillage des portes de l'intérieur

En plus d'utiliser la clé, vous pouvez également contrôler les serrures des portes via l'icône de l'écran central.

- Appuyez sur l'icône de verrouillage de l'écran pour déverrouiller les portes, et l'icône devient .
- Lorsque toutes les portes sont fermées, appuyez sur l'icône de verrouillage des portes sur l'écran pour verrouiller les portes, et l'icône devient .

Ouverture d'urgence



Ouverture d'urgence

Si la pile de la clé est faible ou si la batterie 12 V du véhicule est épuisée, utilisez la clé mécanique pour déverrouiller et ouvrir le hayon. Après être entré dans la voiture, ouvrez le cache décoratif de la poignée d'urgence **1**. Tirez la poignée d'urgence de la porte **2**, pour déverrouiller et ouvrir la porte.

MISE EN GARDE

En cas d'urgence, une poignée de secours peut être utilisée pour déverrouiller et ouvrir la porte depuis l'intérieur du véhicule.

Verrouillage au démarrage

Présentation de la fonction

Lorsque la vitesse du véhicule atteint environ 15 km/h avec toutes les portes fermées ou à des vitesses supérieures, les portes se verrouillent automatiquement.

- L'icône de verrouillage des portes sur l'écran central passe de à .

Méthodes d'ouverture et de fermeture

1

Apprendre à connaître votre véhicule

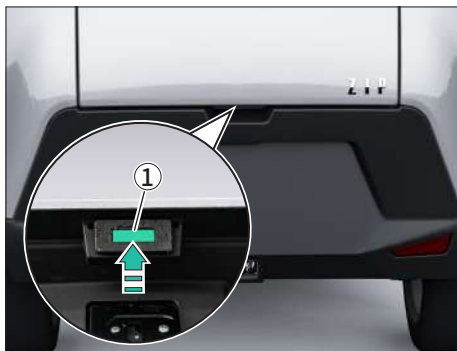

Ouverture du hayon

Après avoir déverrouillé le véhicule, appuyez sur l'interrupteur ① situé en bas du hayon pour l'ouvrir.



MISE EN GARDE

Après l'avoir ouvert, poussez le hayon vers le haut jusqu'à son angle d'ouverture maximal pour garantir la stabilité et la sécurité.

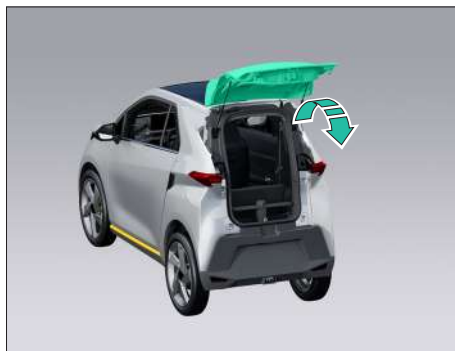

Fermeture du hayon

Pour fermer le hayon, appuyez dessus jusqu'à ce qu'il se verrouille correctement. Après le verrouillage, poussez le hayon pour confirmer qu'il est bien verrouillé.



MISE EN GARDE

- L'ouverture du hayon peut couper le contact du véhicule et éteindre l'écran central.
- Lorsque vous fermez le hayon, assurez-vous qu'il n'est pas obstrué par des bagages.



Utiliser la clé mécanique pour déverrouiller/verrouiller le hayon

- Enveloppez un petit tournevis plat dans un chiffon non tissé et soulevez le cache décoratif du trou du verrou de secours du hayon à partir de la rainure.

Ouverture d'urgence



- Ouvrir : Insérez la clé mécanique dans le trou de verrouillage d'urgence du hayon et tournez-la dans le sens des aiguilles d'une montre **A** pour déverrouiller et ouvrir le hayon.
- Fermer : Fermez le hayon, insérez la clé mécanique dans le trou de verrouillage d'urgence du hayon, tournez la clé dans le sens inverse des aiguilles d'une montre **B**, verrouillez le hayon et les portes, puis coupez l'alimentation électrique du véhicule.

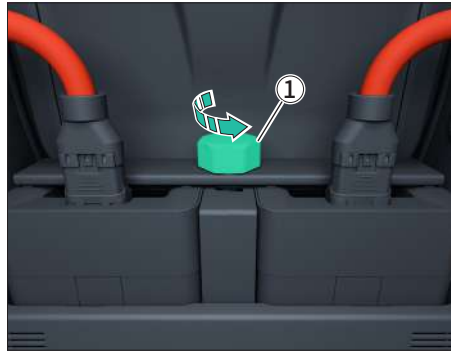

Tournez le boulon de fixation **1** dans le sens inverse des aiguilles d'une montre pour retirer la plaque de pression de la batterie haute tension.

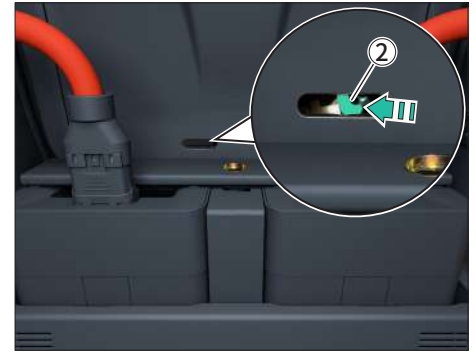

Tirez l'interrupteur d'urgence **2** vers la gauche pour déverrouiller et ouvrir le hayon.

Méthodes d'ouverture et de fermeture

1

Apprendre à connaître votre véhicule



Déverrouillage du capot avant

- Tirez la poignée d'ouverture du capot avant ① située sur le côté inférieur gauche du tableau de bord jusqu'à ce que le capot avant se déverrouille.



Retrait du capot avant

- Tirez vers le haut et vers l'extérieur pour retirer le capot avant ②.



AVERTISSEMENT

Si de la vapeur ou de la fumée s'échappe du compartiment avant, n'ouvrez pas le capot avant pour éviter toute blessure.



MISE EN GARDE

Avant de retirer le capot avant, assurez-vous qu'il est bien dégagé du bras d'essuie-glace.

Siège avant (1/2)

Un réglage correct du siège garantit un confort et une sécurité optimaux, permettant aux ceintures de sécurité de fonctionner comme prévu. Le siège avant est réglable pour s'adapter à la morphologie du conducteur et des passagers.

- Déplacer le siège vers l'avant/l'arrière.
- Ajuster la hauteur.
- Régler le dossier.

Réglez toujours le siège avant avant de conduire pour garantir un fonctionnement confortable et sûr de toutes les commandes du tableau de bord.

- Assis confortablement, vous vous fatiguerez moins vite.
- Utilisez pleinement la fonction de protection des ceintures de sécurité.

MISE EN GARDE

Assurez-vous qu'il n'y a pas d'obstacles sous ou derrière le siège lors du réglage de sa position pour éviter tout dommage ou blessure.

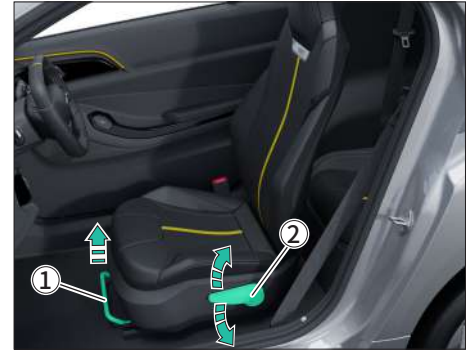

■ Déplacer le siège vers l'avant/l'arrière

- Tirez la poignée de déverrouillage noire ① sous le siège et maintenez-la, puis déplacez le siège d'avant en arrière jusqu'à la position souhaitée ;
- Relâchez la poignée de déverrouillage ① pour sécuriser la position réglée ;
- Après le verrouillage, secouez doucement le dossier du siège d'avant en arrière plusieurs fois pour vous assurer qu'il est bien verrouillé.

1

Apprendre à connaître votre véhicule

Siège avant (2/2)

⚠ AVERTISSEMENT

Si le siège n'est pas correctement verrouillé, il peut bouger soudainement pendant le fonctionnement du véhicule, entraînant une perte de contrôle du véhicule.

■ Réglage de la hauteur

- Tirez vers le haut ou appuyez vers le bas pour régler la poignée ② ;
- Réglez la hauteur du siège à la position souhaitée.



■ Réglage du dossier

- Tirez vers le haut et maintenez la poignée ③ ;
- Réglez l'angle d'inclinaison du dossier du siège à la position souhaitée ;
- Relâchez la poignée de réglage ③ et secouez le dossier d'avant en arrière pour le verrouiller complètement.



■ Réglage simultané

- Tirez et maintenez la poignée ④ ;
- Réglez le siège vers l'avant/l'arrière et l'angle du dossier ;
- Relâchez la poignée de réglage ④ et secouez-la doucement d'avant en arrière plusieurs fois pour vous assurer qu'elle est bien verrouillée.

⚠ MISE EN GARDE

Après avoir réglé le dossier à l'avant à l'aide de la poignée, ④ relâchez-la. Le siège ne se verrouillera pas et pourra se déplacer librement vers l'avant ou vers l'arrière, ce qui facilitera également l'accès à la siège arrière.

Précautions de réglage

Pour une protection efficace, respectez les précautions de réglage du siège avant :

- Régler le dossier du siège en position verticale ;
- Asseyez-vous droit contre le dossier du siège ;
- Placez le siège aussi loin que possible du tableau de bord tout en conservant un contrôle adéquat du véhicule ;
- Portez correctement la ceinture de sécurité.

AVERTISSEMENT

- Ne réglez pas le siège pendant la conduite. Cela pourrait vous distraire et provoquer un accident.
- Soyez attentif à l'espace derrière le siège lors du réglage pour éviter de blesser les passagers ou les objets.
- Ne placez pas le siège trop près du tableau de bord et n'inclinez pas excessivement le dossier, car cela peut nuire à l'efficacité de la ceinture de sécurité et provoquer des blessures graves en cas d'accident.

Dossier du siège arrière



▮▮▮ Rabattre le dossier du siège arrière

Pour rabattre le siège arrière, inclinez le dossier vers l'avant jusqu'à ce qu'il s'aligne avec le coussin du siège.

▮▮▮ Remise en place du dossier du siège arrière

Rabattez le dossier du siège arrière vers l'arrière pour la remettre en place.

Appui-tête du siège arrière



▮▮▮ Retrait et installation de l'appui-tête

- Retirer l'appui-tête : Appuyez sur le bouton de verrouillage ① et maintenez-le enfoncé pour retirer l'appui-tête.
- Installer l'appui-tête : Alignez la tige de support avec le trou d'installation sur le dossier du siège, maintenez le bouton de verrouillage ① enfoncé et appuyez sur l'appui-tête jusqu'à la position appropriée.

1

Apprendre à connaître votre véhicule

Introduction

- Attachez toujours votre ceinture de sécurité lorsque vous conduisez. Vous devez également respecter la législation en vigueur dans votre région.
- Les conducteurs et les passagers doivent régler leur siège et attacher leur ceinture de sécurité avant de démarrer.
- Ce véhicule est équipé de ceintures de sécurité à trois points sur chaque siège.
- Le siège conducteur est équipé d'une fonction de rappel pour les ceintures de sécurité non bouclées.



AVERTISSEMENT

Afin de réduire le risque de blessure ou de décès en cas d'accident, il est important de respecter strictement les points suivants :

- Pendant la conduite, tous les passagers doivent porter leur ceinture de sécurité en tout temps. Cela réduit les blessures en cas de freinage d'urgence ou d'accident.
- Chaque passager doit utiliser sa propre ceinture de sécurité. Il est particulièrement dangereux pour un enfant de partager une ceinture de sécurité avec un adulte alors qu'il est assis sur ses genoux.
- Les femmes enceintes et les personnes nécessitant des soins doivent également porter la ceinture de sécurité. Le non-port de la ceinture de sécurité peut entraîner des blessures graves.



AVERTISSEMENT

- Retirez les vêtements amples et volumineux (par exemple les manteaux) avant de mettre votre ceinture de sécurité pour garantir un ajustement et une protection appropriés.
- Lorsque vous portez une ceinture de sécurité, celle-ci ne doit pas appuyer contre des objets fragiles ou pointus (par exemple des lunettes, des stylos), car cela pourrait blesser les passagers.
- Assurez-vous que la boucle n'est pas bloquée par un objet étranger, sinon le loquet ne pourra pas s'insérer dans la boucle.
- Le loquet doit être correctement inséré dans la boucle ; une mauvaise utilisation compromettra la protection de la ceinture de sécurité.

Portez correctement votre ceinture de sécurité (1/2)



AVERTISSEMENT

- Gardez les ceintures de sécurité propres ; des ceintures sales peuvent causer des problèmes au niveau du rétracteur.
- Si la sangle de la ceinture de sécurité s'effiloche ou se déchire, si les boulons de fixation se desserrent ou si le rétracteur fonctionne mal, la ceinture de sécurité n'offrira aucune protection en cas d'accident. Vérifiez régulièrement l'intégrité de toutes les pièces de la ceinture de sécurité.
- Les ceintures de sécurité qui ont été utilisées ou qui se sont étirées et déformées lors d'une collision grave doivent être remplacées chez un concessionnaire agréé. Même s'il n'y a pas de déformation évidente en apparence, elles doivent être remplacées. Vérifiez également les attaches de la ceinture de sécurité.
- Il est strictement interdit de réparer, démonter ou modifier le rétracteur, la ceinture de sécurité ou tout autre composant par vous-même. Il est strictement interdit d'apporter quelque modification que ce soit à la ceinture de sécurité. Seuls les concessionnaires agréés sont habilités à entretenir ces pièces.

■ ■ ■ Témoin d'avertissement de ceinture de sécurité non bouclée du conducteur

Lorsque le conducteur ne boucle pas sa ceinture de sécurité, le voyant de ceinture de sécurité  s'allume. Ce voyant restera allumé jusqu'à ce que la ceinture de sécurité du conducteur soit bouclée.

Lorsque le véhicule est en marche, si la ceinture de sécurité du conducteur n'est pas bouclée, la vitesse du véhicule atteint environ 5 km/h et ce voyant clignote et émet des bips jusqu'à ce que la ceinture de sécurité soit bouclée.

■ ■ ■ Réglez correctement la position du siège

- Enlevez votre manteau ou votre veste, etc., et asseyez-vous sur le siège. Assurez-vous que votre dos est fermement appuyé contre le dossier du siège ;
- Réglez la distance du siège par rapport aux pédales. Votre siège doit être aussi loin que possible du tableau de bord tout en vous permettant d'appuyer complètement sur la pédale de frein.
- Réglez l'angle du dossier du siège de manière à ce que vos bras soient légèrement pliés lorsque vous tenez le volant.

■ ■ ■ Ajuster la ceinture de sécurité

Pour une protection efficace, ajustez la ceinture de sécurité comme suit :

- La partie supérieure de la ceinture de sécurité doit être proche de la poitrine et croiser l'épaule, le plus près possible de la base du cou sans être sur le cou.
- La partie inférieure doit être serrée contre les os de la hanche, horizontalement sur le haut des cuisses, et non sur l'abdomen.
- La ceinture de sécurité doit être aussi proche que possible du corps. Évitez de porter des vêtements épais ou de placer des objets sous la ceinture.
- Une utilisation incorrecte de la ceinture de sécurité peut provoquer des blessures graves au lieu d'assurer une protection.
- Tirez doucement sur la ceinture de sécurité pour ajuster sa longueur afin d'obtenir un ajustement confortable.
- Tout d'abord, positionnez la partie inférieure bas sur les hanches, puis tirez la partie supérieure vers le haut pour la serrer contre le corps. Cela permet à la zone pelvienne robuste d'absorber davantage d'impact, réduisant ainsi le risque de blessures abdominales.

Portez correctement votre ceinture de sécurité (2/2)



MISE EN GARDE

- N'enroulez pas la ceinture de sécurité lorsque vous l'utilisez. Enrouler la ceinture de sécurité autour du corps augmentera la pression de la ceinture de sécurité sur le corps et réduira l'effet protecteur de la ceinture de sécurité.
- La ceinture de sécurité doit être ajustée aussi serrée que possible sans nuire au confort, afin de mieux remplir son rôle de protection. Si la ceinture de sécurité n'est pas bien attachée, cela réduira considérablement l'effet protecteur sur l'utilisateur.
- Inspectez régulièrement les ceintures de sécurité pour détecter toute trace d'usure ou de dommage. Remplacez immédiatement toute courroie effilochée ou défectueuse pour garantir la sécurité.

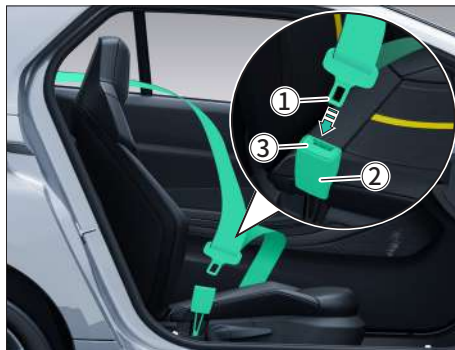

Verrouillage

- Insérez le loquet ① dans la boucle ②, relâchez lentement et régulièrement la ceinture de sécurité jusqu'à entendre un « clic », puis tirez sur l'extrémité supérieure du loquet ① pour assurer le verrouillage.
- Si la ceinture de sécurité se coince, tirez-la doucement vers l'arrière et relâchez-la. Essayez de la retirer à nouveau lentement.
- Si votre ceinture de sécurité est complètement coincée, tirez-la lentement mais fermement, à une distance d'environ 3 cm, desserrez-la pour la faire revenir légèrement, puis essayez de la retirer lentement à nouveau.
- Si le problème persiste, veuillez contacter un concessionnaire agréé.



Retenue

Utilisez une sangle de retenue de ceinture de sécurité ④ qui peut attacher la ceinture de sécurité pour éviter l'étranglement.

Déverrouillage

- Appuyez sur le bouton rouge ③ de la boucle, déverrouillez la ceinture de sécurité, poussez la ceinture de sécurité vers le haut jusqu'au point fixe approprié et le tambour d'inertie rétractera la ceinture de sécurité.
- Lorsque vous sortez du véhicule, assurez-vous que la ceinture de sécurité est complètement rétractée et évitez qu'elle ne se coince lors de la fermeture de la porte.

Précautions (1/2)

Porter une ceinture de sécurité de manière incorrecte non seulement n'apportera aucune protection, mais peut également provoquer d'autres blessures graves.

AVERTISSEMENT

- Tous les passagers de la voiture doivent attacher leur ceinture de sécurité lorsque la voiture est en mouvement. Des sièges pour enfants doivent être choisis et utilisés de manière appropriée pour les enfants, et doivent être installés des deux côtés du siège arrière.
- N'enroulez pas votre ceinture de sécurité lorsque vous l'utilisez. Enrouler la ceinture de sécurité autour du corps augmentera la pression de la ceinture de sécurité sur le corps et réduira l'effet protecteur de la ceinture de sécurité.

AVERTISSEMENT

- La ceinture de sécurité doit être réglée aussi étroitement que possible sans affecter le confort, afin de mieux atteindre la protection requise par la conception. Si la ceinture de sécurité n'est pas bien attachée, cela réduira considérablement l'effet protecteur sur l'utilisateur.
- Assurez-vous de bien attacher la partie supérieure de la ceinture de sécurité sur vos épaules et votre poitrine, et ne la contournez pas par derrière ou sous vos bras. La ceinture de sécurité doit éviter le visage et le cou lorsqu'elle traverse l'épaule, mais ne doit pas glisser vers le bas de l'épaule. Si la ceinture de sécurité est utilisée de manière incorrecte, cela peut entraîner des blessures graves.

AVERTISSEMENT

- Si la ceinture de sécurité passe sous le bras lorsqu'elle est portée, le passager peut être gravement blessé. En cas d'accident, le corps du passager peut se déplacer trop vers l'avant, ce qui augmente la probabilité de blessure à la tête et au cou du passager, et fait que la majeure partie de la force de la ceinture de sécurité agit sur un côté des côtes, entraînant des blessures.
- Il est strictement interdit d'insérer le boulon de remplacement de la ceinture de sécurité dans la boucle afin de désactiver l'alarme signalant que la ceinture n'est pas bouclée.
- Il est strictement interdit d'apporter des modifications à la ceinture de sécurité, sous peine d'empêcher le rétracteur de ceinture de rétracter efficacement la ceinture détendue.
- Si le tissu de la ceinture de sécurité est

Précautions (2/2)



AVERTISSEMENT

usé ou endommagé, remplacez-le par un neuf.

- Après une collision de véhicule, veuillez vous rendre chez un concessionnaire agréé pour inspecter tous les ensembles de ceintures de sécurité, y compris les enrouleurs et les clips de verrouillage. Si nécessaire, rendez-vous chez un concessionnaire agréé pour remplacer et installer les composants du système de ceinture de sécurité.

■ Vérifiez la ceinture de sécurité

L'enrouleur de ceinture de sécurité verrouille le coulissement de la ceinture de sécurité lorsque les trois conditions suivantes sont remplies :

- Lorsque vous retirez rapidement la ceinture de sécurité de l'enrouleur ;
- Lorsque le véhicule décélère rapidement ;
- Lorsque l'enrouleur de ceinture de sécurité s'incline à un angle important.

Pour vérifier la fiabilité de la ceinture de sécurité, saisissez la partie supérieure de la ceinture de sécurité et tirez-la rapidement. À ce moment, le rétracteur doit verrouiller la ceinture de sécurité. Si la ceinture de sécurité ne peut pas être verrouillée par l'enrouleur, veuillez vous adresser à un concessionnaire agréé pour une inspection ou une réparation.

1

Apprendre à connaître votre véhicule

Suggestions pour les utilisateurs spéciaux

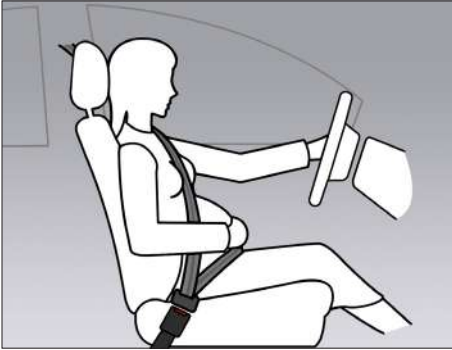

Femme enceinte

La ceinture de sécurité doit toujours être portée pendant la grossesse. Mais il est crucial qu'elle soit portée de la bonne manière. Les femmes enceintes doivent positionner la ceinture diagonale sur l'épaule, entre les seins et sur le côté de l'abdomen. La partie abdominale de la ceinture de sécurité doit être posée à plat sur les cuisses et aussi bas que possible sous l'abdomen. Elle ne doit jamais remonter vers le haut. Tendez la ceinture de sécurité et assurez-vous qu'elle est bien ajustée au corps. Vérifiez également qu'il n'y a pas de torsions

dans la ceinture. Au fur et à mesure que la grossesse progresse, les conductrices enceintes doivent ajuster leur siège et leur volant de manière à pouvoir facilement garder le contrôle du véhicule pendant qu'elles conduisent (ce qui signifie qu'elles doivent pouvoir utiliser facilement les pédales et le volant). Ils doivent s'efforcer de positionner le siège avec une distance aussi grande que possible entre leur abdomen et le volant.

Personnes handicapées

Les personnes handicapées doivent utiliser la ceinture de sécurité lorsqu'elles voyagent. Veuillez contacter votre médecin pour obtenir des conseils professionnels.

Passagers transportant des animaux de compagnie



AVERTISSEMENT

S'il y a des animaux de compagnie dans la voiture, veuillez prêter attention aux points suivants :

- Lorsque vous conduisez un véhicule, ne jouez pas avec des animaux domestiques, car cela pourrait causer des accidents graves.
- Assurez-vous que les animaux de compagnie sont toujours correctement attachés pendant le trajet, par exemple en utilisant des caisses de transport pour animaux. Dans le cas contraire, les animaux domestiques pourraient gêner le contrôle du véhicule par le conducteur et provoquer de graves accidents.
- En cas d'accident, de changement de direction brusque ou de freinage d'urgence, les animaux non attachés risquent d'être projetés dans la voiture, provoquant des blessures corporelles.
- Ne laissez pas les animaux de compagnie seuls dans la voiture sans surveillance, car ils peuvent déclencher accidentellement des interrupteurs, activer l'équipement du véhicule et provoquer des accidents graves. Les animaux domestiques peuvent également mourir d'étouffement dans une voiture fermée.

Entretien

1

Apprendre à connaître votre véhicule

Entretien

- Inspectez régulièrement les ceintures de sécurité et tous leurs composants (tels que les boucles, les loquets, les rétracteurs, les sangles et les dispositifs de réglage de la hauteur des ceintures de sécurité) pour vous assurer qu'ils fonctionnent correctement.
- Si des pièces de la ceinture de sécurité sont endommagées, si la sangle est déchirée ou si d'autres problèmes sont détectés, remplacez l'ensemble de la ceinture de sécurité. Si la boucle de guidage supérieure de la ceinture de sécurité est sale, la vitesse de rétraction peut être ralentie. Nettoyez-la rapidement avec un chiffon sec et propre.
- Lors du nettoyage de la sangle de la ceinture de sécurité, utilisez une solution savonneuse neutre ou un nettoyeur adapté aux tissus d'ameublement et aux tapis intérieurs. Après le nettoyage, assurez-vous que la sangle est complètement sèche avant utilisation. Ne rétractez pas la sangle humide dans le rétracteur, car cela pourrait endommager le mécanisme du rétracteur.

Remplacement

Dans les situations suivantes, veuillez vous rendre chez un concessionnaire agréé dès que possible pour une inspection et une réparation :

- Après que le véhicule a été impliqué dans une collision grave ;
- Si le rétracteur de ceinture de sécurité ou les composants environnants sont rayés, fissurés ou autrement endommagés.

Veuillez faire inspecter ou remplacer la ceinture de sécurité chez un concessionnaire agréé.

Réglage de la position du volant



Poignée de réglage du volant ① située sous la protection de la colonne de direction.

Méthode de réglage :

- Abaissez le levier de réglage du volant, tenez fermement le volant avec les deux mains et ajustez sa position verticalement selon vos préférences ;
- Après avoir effectué le réglage approprié, repoussez la poignée de réglage du volant vers le haut ;
- Secouez doucement le volant pour confirmer qu'il est verrouillé.

AVERTISSEMENT

- Ne réglez pas le volant pendant la conduite, car cela pourrait entraîner des accidents.
- Un mauvais réglage du volant ou une mauvaise position assise peuvent augmenter le risque de blessures corporelles en cas d'accident.
- Il est recommandé que la distance entre le volant et la poitrine ne soit pas inférieure à 25 cm.

Klaxon



Pour actionner le klaxon, appuyez et maintenez enfoncé le pavé central ① du volant.

1

Apprendre à connaître votre véhicule



Boutons du volant

1

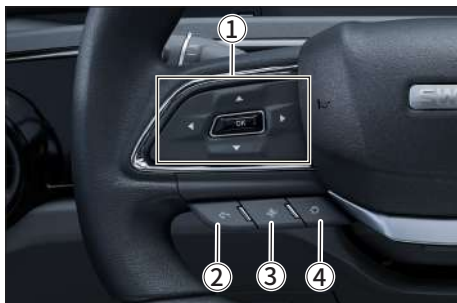
Apprendre à connaître votre véhicule





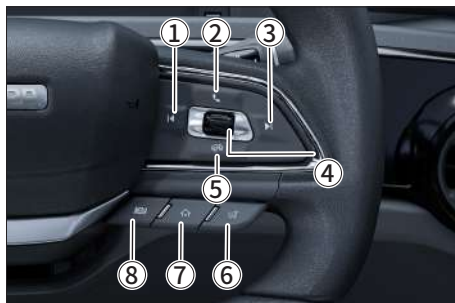

Zone fonctionnelle gauche

- ① Boutons de direction :
 - Vers le haut ▲ ; vers le bas ▼ ; tourner à gauche ◀ ; tourner à droite ▶ ; bouton OK. (Sélectionnez pour changer le menu affiché au centre)
- ② Bouton Annuler : 
 - Annuler l'opération ou revenir au menu supérieur.
- ③ bouton A/C : 
 - Accédez rapidement à l'interface des paramètres de climatisation.
- ④ Bouton éclairage : 
 - Accédez rapidement à l'interface des paramètres d'éclairage.



Zone fonctionnelle droite

- ① Bouton précédent : 
- ② Bouton de réponse : 
- ③ Bouton Suivant : 
- ④ Rouleau central :
 - Faites rouler vers le haut et vers le bas pour régler le volume ;
 - Appuyez sur lecture/pause.
- ⑤ Bouton raccrocher : 
- ⑥ Bouton muet : 
- ⑦ Bouton ACCUEIL :
 - Utilisé pour activer le réglage du mode muet et appuyez à nouveau dessus pour annuler le réglage du mode muet.
 - Utilisé pour revenir à l'interface d'accueil.
- ⑧ Bouton du mode source sonore : **MÉDIAS**
 - Utilisé pour basculer entre les modes de source audio, tels que la radio, la musique USB et la musique Bluetooth.

Rétroviseur

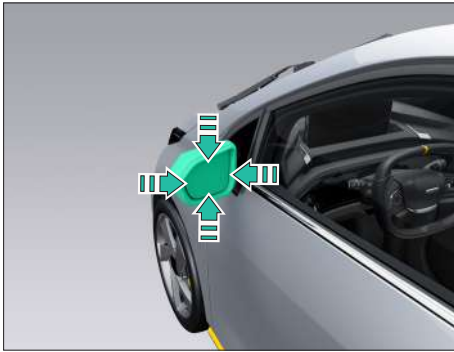

■ Réglage manuel de la lentille du rétroviseur

Réglez manuellement la lentille du rétroviseur en appuyant doucement dessus jusqu'à l'angle souhaité.

⚠ AVERTISSEMENT

- Réglez le rétroviseur uniquement lorsque le véhicule est à l'arrêt pour garantir la concentration sur la route pendant la conduite.
- Les objets dans le rétroviseur peuvent sembler plus proches qu'ils ne le sont en réalité. Estimez soigneusement les distances. La distance réelle est plus courte qu'elle ne semble l'être, et il est nécessaire d'estimer avec précision la distance des véhicules ou des objets qui se trouvent derrière.



■ Rabattement et dépliage du rétroviseur

Utilisez le commutateur rabattable situé sur le côté gauche de l'écran central pour rabattre ou relever le rétroviseur.

⚠ AVERTISSEMENT

Ne conduisez pas avec le rétroviseur rabattu.

Aperçu de l'intérieur

1

Apprendre à connaître votre véhicule

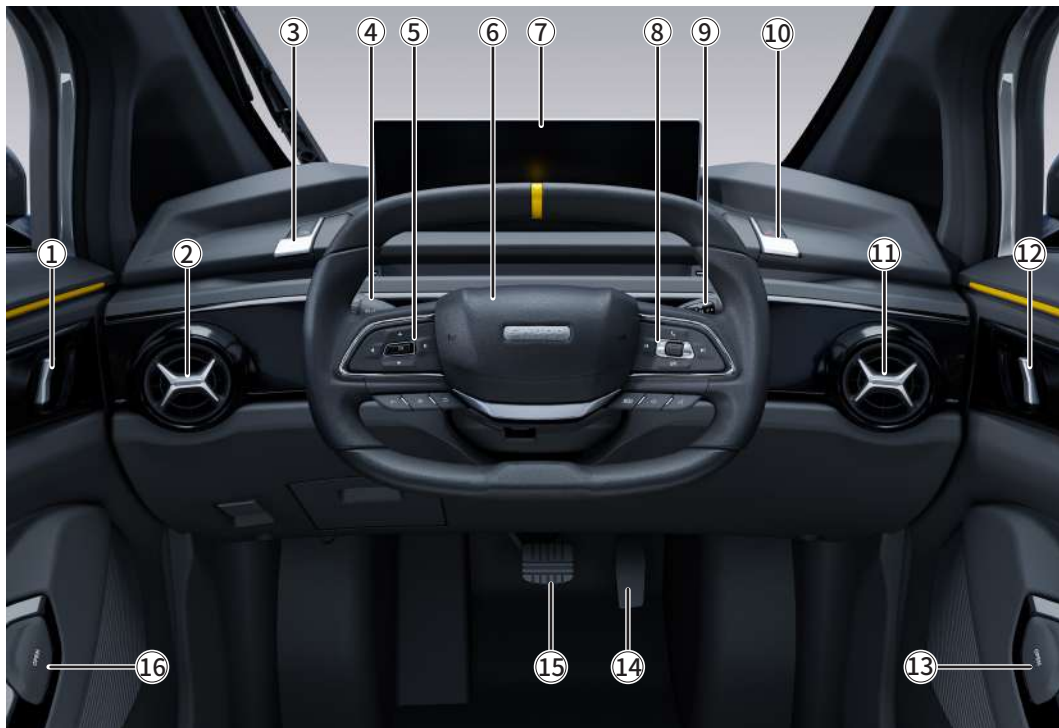

- ① Commande de vitre gauche
- ② Grille d'aération gauche
- ③ Rétroviseur rabattable /
Bouton de dépliage
- ④ Levier gauche (feux et essuie-glaces)
- ⑤ Boutons du volant (gauche)
- ⑥ Commande de klaxon au volant
- ⑦ Écran central
- ⑧ Boutons du volant (à droite)
- ⑨ Levier de vitesses (changement de vitesse)
- ⑩ Interrupteur des feux de détresse
- ⑪ Grille d'aération droite
- ⑫ Commande de vitre droite
- ⑬ Bouton d'ouverture de la porte droite
- ⑭ Pédale d'accélérateur
- ⑮ Pédale de frein
- ⑯ Bouton d'ouverture de la porte gauche

Introduction

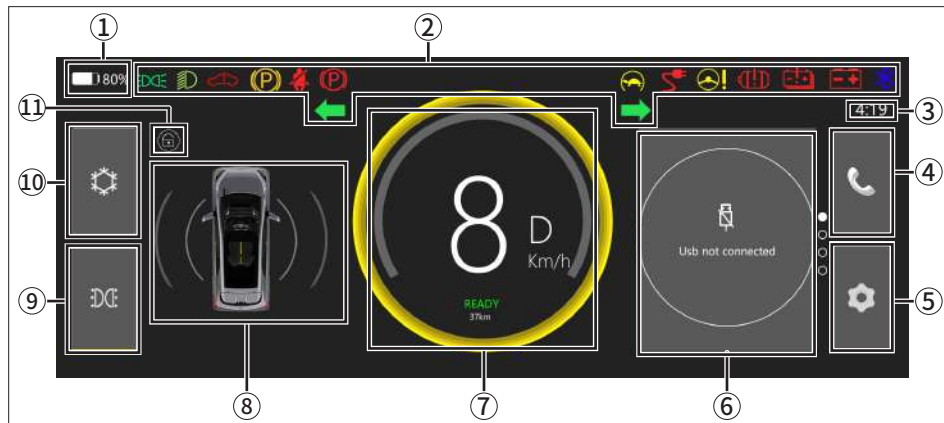

- ① Batterie restante
- ② Indicateur
- ③ Heure
- ④ Interface téléphonique Bluetooth
- ⑤ Interface des paramètres système
- ⑥ Espace multimédia (la source audio peut être commutée entre USB, Bluetooth, AM et FM)
- ⑦ Vitesse, niveau de vitesse, indicateur READY, kilométrage total
- ⑧ Indicateur d'informations sur le véhicule
- ⑨ Interface de contrôle d'éclairage
- ⑩ Interface de commande de la climatisation
- ⑪ État du verrouillage des portes

Voyants/témoins d'avertissement (1/2)

Voyant lumineux latéral (vert)

Lorsque le feu latéral est allumé, ce voyant s'allume.

Témoin de feux de croisement (vert)

Lorsque les feux de croisement sont allumés, ce voyant s'allume.

Témoin de feux de route (bleu)

Lorsque les feux de route sont allumés, ce voyant s'allume.

Témoin d'avertissement de défaut du système (rouge)

Lorsque le témoin d'avertissement s'allume pendant la conduite, cela indique une panne du groupe motopropulseur. Conduisez prudemment et contactez dès que possible un concessionnaire agréé pour obtenir de l'aide.

Témoin de défaut du frein de stationnement (jaune)

Lorsque ce voyant est allumé, cela indique que le système de frein de stationnement est défectueux, ce qui signifie que votre véhicule peut ne pas être en mesure d'activer le frein de stationnement. Veuillez contacter immédiatement un concessionnaire agréé.

Témoin d'activation du frein de stationnement (rouge)

- Lorsque le frein de stationnement est activé, ce voyant s'allume.
- Lorsque le frein de stationnement est relâché, ce voyant s'éteint.

Témoin d'avertissement de ceinture de sécurité non bouclée (rouge)

Lorsque la ceinture de sécurité du conducteur est détachée, le témoin reste allumé. Lorsque la vitesse du véhicule dépasse 5 km/h, le voyant clignote et un signal sonore retentit pour avertir le conducteur qu'il doit attacher sa ceinture de sécurité.

Témoin d'avertissement de performances limitées (jaune)

Si le voyant d'avertissement est allumé pendant la conduite, cela indique que la puissance fournie au moteur d'entraînement va diminuer, ce qui entraînera une puissance insuffisante lorsque le véhicule accélère. Veuillez contacter immédiatement un concessionnaire agréé.

Voyant de connexion du câble de charge (rouge)

Lors de la charge, connectez le câble de charge et le voyant restera allumé. Si le câble de charge est connecté, le voyant **READY** ne peut pas être allumé.

Témoin d'avertissement de défaut de direction assistée (jaune)

Si le témoin d'avertissement s'allume pendant la conduite, cela indique une panne du système de direction assistée. Veuillez contacter immédiatement un concessionnaire agréé. Bien que le véhicule reste contrôlable, il faudra exercer une force plus importante pour actionner le volant, en particulier lors de virages serrés et de manœuvres à faible vitesse.

Voyants/témoins d'avertissement (2/2)

Témoin d'avertissement de défaut du moteur d'entraînement (rouge)

Si le témoin d'avertissement s'allume pendant la conduite, cela indique que le système de moteur d'entraînement est défectueux.

Si le système de moteur d'entraînement tombe en panne, veuillez contacter immédiatement un concessionnaire agréé. Si vous ne suivez pas cette recommandation, vous risquez d'endommager le véhicule.

Témoin d'avertissement de défaut de batterie haute tension (rouge)

Si le voyant d'avertissement s'allume pendant la conduite, cela indique que la batterie d'alimentation est trop faible ou que le système est défaillant.

Si la batterie est trop faible, elle doit être chargée dès que possible.

En cas de défaillance du système de batterie haute tension, veuillez contacter immédiatement un concessionnaire agréé. Si vous ne suivez pas cette recommandation, vous risquez d'endommager le véhicule.

Voyant d'avertissement de défaut de charge de batterie 12 V (rouge)

Si le voyant est allumé pendant la conduite, cela indique que le système de charge de la batterie 12 V est défectueux. Veuillez contacter immédiatement un concessionnaire agréé.

Clignotant gauche (vert)

Lorsque le levier de commande gauche est actionné vers le bas, le témoin lumineux du clignotant gauche clignote et le clignotant gauche à l'extérieur du véhicule clignote simultanément.

Si le voyant clignote rapidement, cela indique que le clignotant est endommagé ou qu'il y a un défaut de câblage. Veuillez contacter immédiatement un concessionnaire agréé.

Clignotant droit (vert)

Lorsque le levier de commande gauche est déplacé vers le haut, le voyant du clignotant droit clignote et le clignotant droit à l'extérieur du véhicule clignote en même temps.

Si le voyant clignote rapidement, cela indique que le clignotant est endommagé ou qu'il y a un défaut de câblage. Veuillez contacter immédiatement un concessionnaire agréé.

Feux de détresse (verts)

Lorsque le commutateur des feux de détresse est actionné, les clignotants gauche et droit clignotent et les feux de direction gauche et droit à l'extérieur du véhicule clignotent en même temps.

Voyant de connexion Bluetooth (bleu)

Lorsque Bluetooth est connecté, ce voyant est allumé.

READY **Voyant lumineux prêt (vert)**

Lorsque le véhicule est déverrouillé et que la porte est ouverte, le témoin lumineux peut être allumé en appuyant sur la pédale de frein. À ce moment-là, le système d'entraînement entre dans l'état prêt et vous pouvez changer de vitesse.

Diagramme de position des feux (1/2)

1

Position des feux (avant)



- ① Clignotant latéral
- ② Feu latéral avant
- ③ Feux de croisement
- ④ Feux de route
- ⑤ Feu de position avant (plus foncé)/feux de jour (plus clair)/clignotant (jaune)

Diagramme de position des feux (2/2)

Position des feux (arrière)



① Feu de position arrière (plus foncé)/feu stop (plus clair)

② Clignotant arrière

③ Feu de recul

④ Réflecteur

Remarque : Le réflecteur sert à réfléchir les lumières des véhicules derrière, rappelant au conducteur des véhicules derrière lui de maintenir une distance de conduite sécuritaire. Si le réflecteur est endommagé, pour des raisons de sécurité routière, veuillez contacter rapidement un concessionnaire agréé afin de le remplacer.

Introduction

1

Apprendre à connaître votre véhicule

Feux

Lorsque vous utilisez des feux, vous devez respecter le code de la route. La fonction des feux est d'assurer une bonne vision du conducteur et de fournir des signaux aux autres :

- Feux latéraux - Le véhicule peut être mieux identifié lorsqu'il est temporairement arrêté.
- Feux de croisement - Éclaire la route devant vous. Lorsque vous croisez des voitures, utilisez les feux de croisement plutôt que les feux de route afin de ne pas éblouir le conducteur du véhicule venant en sens inverse.
- Feux de route - Éclairent mieux la route devant vous.

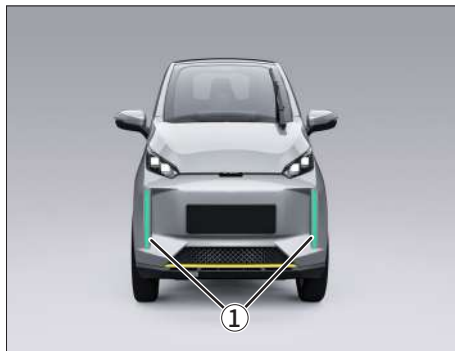

MISE EN GARDE

Étant donné que les phares génèrent de la chaleur lorsqu'ils sont allumés, ils nécessitent des trous de ventilation pour le refroidissement et ne sont donc pas scellés. L'air humide peut pénétrer par ces événements et se condenser sur la surface froide de la lentille. Il s'agit d'un phénomène naturel normal qui n'affecte ni l'éclairage des phares ni leur durée de vie. Lorsque de la condensation apparaît, gardez le véhicule dans un endroit sec et aéré et l'humidité se dissipera progressivement. Si de l'eau s'accumule à l'intérieur de l'objectif, veuillez contacter un concessionnaire agréé.

Feux de jour

Les feux de jour améliorent la visibilité du véhicule pendant la journée, améliorant ainsi la sécurité.

Lorsque vous conduisez pendant la journée, lorsque le voyant **READY** est allumé, les feux de jour ① s'allument. Cela améliore non seulement la sécurité routière, mais ajoute également une touche de style.

Les feux de jour s'éteignent lorsque le véhicule est éteint ou que les feux de position sont allumés.

Réflecteur

Le réflecteur ② est utilisé pour réfléchir les lumières des véhicules derrière, rappelant au conducteur des véhicules derrière lui de maintenir une distance de conduite sûre.

La surface du réflecteur doit être maintenue propre. Si le réflecteur est endommagé, pour des raisons de sécurité routière, veuillez contacter rapidement un concessionnaire agréé afin de le remplacer.

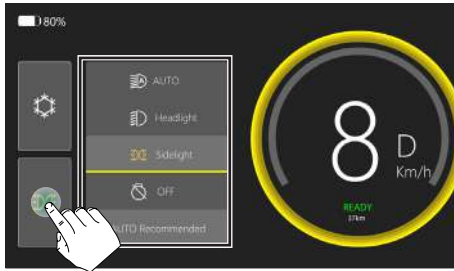

Feux extérieurs (1/2)



Interface de contrôle des feux

Utilisez le bouton de contrôle des feux pour accéder aux paramètres des feux et les régler.

Interrupteur de feux AUTO

Cliquez sur ce commutateur pour entrer en mode « AUTO ». Lorsque la lumière extérieure est insuffisante, les feux de position et les feux de croisement s'allument automatiquement. À ce moment, le voyant des feux de position  et le voyant des feux de croisement  s'allument.

Lorsqu'il y a suffisamment de lumière à l'extérieur de la voiture, les feux de position et les feux de croisement s'éteignent automatiquement et les voyants correspondants s'éteignent.

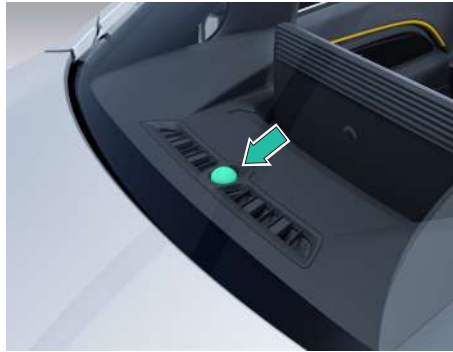

Le capteur de lumière automatique est situé au milieu de la partie avant du tableau de bord. Ne couvrez pas cette zone et gardez-la propre pour éviter d'affecter la fonction de contrôle automatique de la lumière.

Interrupteur de phare

Cliquez sur cet interrupteur pour allumer les feux de position et les feux de croisement. Les voyants correspondants   s'allumeront sur l'écran central.

Interrupteur de feux latéraux

Cliquez sur cet interrupteur pour allumer les feux latéraux. Les voyants correspondants   s'allumeront sur l'écran central.

Interrupteur OFF

Appuyez sur ce commutateur pour éteindre tous les feux. Lorsque le voyant **READY** est allumé, les feux de jour s'allument.

Feux extérieurs (2/2)

1

Apprendre à connaître votre véhicule



Activation des feux de route

Lorsque les feux de croisement sont allumés, poussez le levier de commande gauche vers l'avant **A** perpendiculairement au plan du volant pour activer les feux de route. Le voyant des feux de route **D** s'allumera également. Pour éteindre les feux de route, tirez la manette de commande gauche vers sa position initiale.

Avertissement de feux de route

Même lorsqu'aucun feu n'est allumé, poussez le levier de commande gauche vers l'arrière **B** perpendiculairement au plan du volant pour activer temporairement les feux de route, relâchez-le pour les éteindre et ramenez le levier de commande gauche à sa position initiale. Une opération répétée peut provoquer le clignotement des feux de route et l'activation de la fonction d'avertissement des feux de route.

MISE EN GARDE

Évitez d'utiliser les feux de route dans les zones bien éclairées afin de ne pas éblouir les conducteurs venant en sens inverse, ce qui pourrait causer un accident. Lorsque vous utilisez les feux de route, respectez les consignes suivantes :

- La nuit, lorsque vous croisez des véhicules venant en sens inverse, alternez entre les feux de route et les feux de croisement. Sur les routes sans séparateur central ni ligne médiane, passez aux feux de croisement 150 mètres avant de croiser un véhicule venant en sens inverse.



MISE EN GARDE

- Lorsque vous conduisez de nuit dans des virages serrés, des pentes, des ponts en arc, des passages pour piétons ou des intersections sans feux de signalisation, utilisez alternativement les feux de route et les feux de croisement pour avertir les autres usagers.
- Lorsque vous dépassez de nuit, actionnez les feux de route ; lorsque le véhicule qui vous suit actionne ses feux de route, vous pouvez lui céder le passage en toute sécurité.
- Si le véhicule venant en sens inverse utilise des feux de route provoquant un éblouissement, vous pouvez alterner feux de route et feux de croisement pour rappeler à l'autre véhicule d'éteindre ses feux de route.
- Si le véhicule venant en sens inverse allume fréquemment ses phares pour vous éclairer, vous devez passer aux feux de croisement.
- Si le véhicule qui vous suit utilise ses feux de route et vous éblouit fortement, appuyez doucement sur la pédale de frein pour allumer vos feux stop et l'avertir de maintenir une distance de sécurité.
- Sur autoroute, vous pouvez actionner vos feux de route.

Clignotant

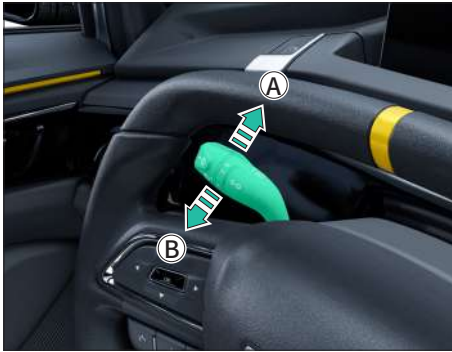

Clignotant

Tournez le levier de commande gauche vers le haut **A** parallèlement au plan du volant, le clignotant droit s'allumera. À ce moment, le clignotant droit se met à clignoter. Tournez le levier de commande gauche vers le bas **B** parallèlement au plan du volant, le clignotant gauche s'allumera. À ce moment, le clignotant gauche se met à clignoter. Une fois la manœuvre terminée, le levier de commande revient automatiquement à sa position initiale lorsque le volant revient dans sa position initiale, et les clignotants s'éteignent automatiquement.

Changement de voie

Lors du changement de voie, déplacez doucement le levier de commande gauche. Tournez à droite et déplacez le levier de commande gauche vers le haut **A** parallèlement au plan du volant (ne dépassez pas le point limite). Le clignotant droit clignotera trois fois et le voyant de clignotant droit sur le tableau de bord clignotera simultanément. Tournez à gauche et déplacez le levier de commande gauche vers le bas **B** parallèlement au plan du volant (ne dépassez pas le point limite). Le clignotant gauche clignotera trois fois et le voyant de clignotant gauche sur le tableau de bord clignotera simultanément.



MISE EN GARDE

Après avoir braqué ou changé de voie, veuillez confirmer que le levier de commande gauche est revenu à sa position d'origine, sinon il doit être remis manuellement.

Feux de détresse

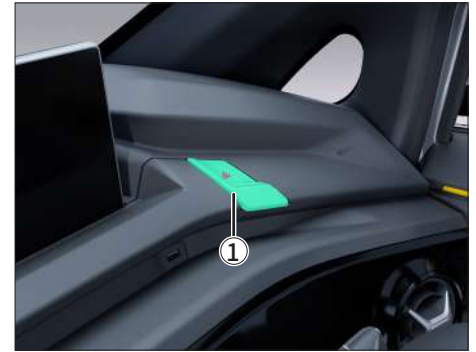

Interrupteur des feux de détresse **1** situé sur le côté droit de l'écran central.

En cas d'urgence, utilisez les feux de détresse pour alerter les autres usagers de la route et éviter de provoquer des accidents de circulation. Après avoir appuyé sur l'interrupteur des feux de détresse, tous les clignotants clignoteront simultanément et deux voyants de clignotants sur l'écran central clignoteront également simultanément.

Pour éteindre les feux de détresse, appuyez à nouveau sur l'interrupteur des feux de détresse.

Essuie-glace et lave-glace

1

Apprendre à connaître votre véhicule

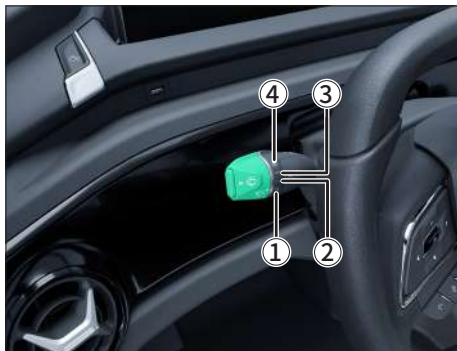

Essuie-glace avant

Tournez la partie supérieure du levier de commande gauche pour sélectionner le mode de fonctionnement du pare-brise :

- En position ①, les essuie-glaces ne fonctionnent pas.
- En position ②, les essuie-glaces fonctionnent par intermittence.
- En position ③, les essuie-glaces fonctionnent à basse vitesse.
- En position ④, les essuie-glaces fonctionnent à grande vitesse.



Lave-glace avant

Appuyez sur le bouton de lave-glace ⑤ sur le levier de commande gauche pour pulvériser du liquide lave-glace sur le pare-brise et les essuie-glaces fonctionneront simultanément.

Après avoir relâché le bouton, les essuie-glaces continueront d'essuyer trois fois et essuieront à nouveau automatiquement après quelques secondes.

Si le bouton de lave-glace ⑤ est enfoncé brièvement, les essuie-glaces n'essuieront qu'une seule fois.

⚠ MISE EN GARDE

- Lorsque la température ambiante est inférieure à 0 °C, la pulvérisation de liquide lave-glace sur le pare-brise avant peut provoquer le gel du liquide sur la vitre, brouillant la vue du conducteur et compromettant la sécurité de conduite. S'il est nécessaire de nettoyer le pare-brise avant, faites-le en roulant à basse vitesse ou lorsque le véhicule est à l'arrêt.
- Si la neige ou la glace obstrue les essuie-glaces avant, ne les actionnez pas, car cela pourrait endommager le moteur des essuie-glaces. Retirez la neige ou la glace sur et autour des bras d'essuie-glace avant de mettre les essuie-glaces en marche.
- Éteignez les essuie-glaces lorsque vous lavez le véhicule, nettoyez le pare-brise ou effectuez des opérations d'entretien dans le compartiment avant.
- Après avoir lavé le véhicule dans une



MISE EN GARDE

station de lavage automatique, si des traces persistent sur le pare-brise après le passage des essuie-glaces, celles-ci peuvent être causées par de la cire ou d'autres résidus. Nettoyez le pare-brise à l'aide de liquide lave-glace après le lavage automatique de la voiture.

- N'utilisez pas les essuie-glaces sur un pare-brise sec ou sale. Un essuyage à sec sans liquide peut endommager les balais d'essuie-glace. De plus, la saleté accumulée sur le pare-brise peut rayer le verre ; retirez la saleté avant de vaporiser et d'essuyer.

1

Apprendre à connaître votre véhicule



2 Conduite

Conduite responsable.....	54	Sélection de vitesse	62	Conseil.....	74
Description générale.....	54	Interface d'affichage central	63	Environnement.....	75
Posture assise correcte	55	Stationnement sûr	64	Environnement	75
Sécurité des animaux de compagnie.....	56	Méthode de stationnement.....	64	Système de freinage.....	76
Précautions de conduite.....	56	Exemple de stationnement en côte.....	65	Système de freinage.....	76
Démarrer.....	60	Précautions à prendre lors du stationnement	66	Stationnement manuel.....	78
Zone des pédales	60	Conseils de conduite	67	Stationnement manuel	78
Mise sous tension	61	Inspection de sécurité	67	Aide au stationnement.....	79
Démarrer.....	61	Les indispensables de la conduite	69	Caméra de recul.....	79
Mise hors tension	61	Autonomie	74		
Fonctionnement du levier de vitesses	62				

Description générale

Cette section présente principalement les informations importantes, les principes essentiels de fonctionnement, les suggestions et les précautions à prendre pour une conduite en toute sécurité. Pour votre sécurité et celle de vos passagers, veuillez lire attentivement et respecter les consignes.



MISE EN GARDE

Conservez toujours ce manuel dans le véhicule. Si vous prêtez ou vendez le véhicule à quelqu'un d'autre, veuillez à fournir ce manuel au nouvel utilisateur.

Conduite responsable

Conduire un véhicule en mauvais état est extrêmement dangereux. Pour garantir que le véhicule reste dans un état de conduite sûr, le conducteur doit respecter le calendrier prescrit pour se rendre chez les concessionnaires agréés afin d'effectuer l'entretien et inspecter quotidiennement le véhicule avant chaque trajet.

Réglez correctement le siège

Avant de démarrer, tous les passagers doivent régler le dossier de leur siège aussi verticalement que possible, ajuster la position du siège et attacher correctement leur ceinture de sécurité.

Ne conduisez jamais après avoir bu.

Vous ne devez pas conduire après avoir bu, car la capacité d'adaptation aux changements environnementaux diminue après avoir bu. Ne conduisez donc pas après avoir bu et ne laissez pas vos amis conduire après avoir bu, même s'ils n'ont bu qu'un peu de vin.

Ne dépassez pas la vitesse maximale

La vitesse excessive est l'une des principales causes d'accidents mortels, et plus la vitesse est élevée, plus le risque est grand. Ne dépassez pas la vitesse maximale autorisée sur la route et ne roulez pas à une vitesse supérieure à celle qui est sécuritaire compte tenu des conditions routières réelles.

Portez toujours la ceinture de sécurité

Tous les passagers doivent attacher correctement leur ceinture de sécurité pendant la conduite.



AVERTISSEMENT

- Ne vous laissez pas distraire par des facteurs externes pendant que vous conduisez, tels que fumer, manger, parler avec un passager ou passer/recevoir des appels téléphoniques.
- Ne conduisez pas lorsque vos capacités de réaction sont altérées, par exemple après avoir pris des médicaments qui provoquent de la somnolence, consommé de l'alcool ou consommé des drogues, afin d'éviter des accidents graves. (L'Organisation mondiale de la santé a répertorié 7 catégories de médicaments qui peuvent affecter la sécurité au volant et déconseille de conduire après les avoir pris. Il s'agit notamment des hypnotiques, des médicaments provoquant des nausées ou des réactions allergiques, des analgésiques, des stimulants, des antiépileptiques, des antihypertenseurs et des hypoglycémifiants.)
- Respectez strictement le code de la route et les limitations de vitesse.
- Adaptez toujours votre vitesse aux conditions routières, à la circulation et aux conditions météorologiques.

Posture assise correcte

Position assise correcte du conducteur

Une bonne posture assise du conducteur peut réduire la fatigue au volant et garantir la sécurité routière.

Pour la sécurité du conducteur et des passagers, le conducteur doit respecter les consignes suivantes avant de prendre le volant :

- Réglez le siège vers l'avant ou vers l'arrière jusqu'à une position confortable, de manière à ce que les genoux soient légèrement fléchis et que les pieds puissent atteindre facilement les pédales d'accélérateur et de frein.
- Réglez le dossier à un angle approprié afin que le dos soit bien calé contre le dossier.
- Réglez le volant de manière à maintenir une distance maximale entre celui-ci et votre poitrine. Assurez-vous de pouvoir tenir le point le plus haut du volant même si vos coudes sont légèrement pliés.
- Réglez les rétroviseurs à la bonne position.
- Portez correctement votre ceinture de sécurité.

AVERTISSEMENT

- Afin de réduire le risque de blessures ou de décès en cas d'accident, la distance entre le volant et la poitrine du conducteur ne doit pas être trop courte.
- Les mains du conducteur doivent toujours être placées sur le bord extérieur du volant (à 9 heures et 3 heures) afin de pouvoir voir les informations affichées à l'écran.
- Pendant la conduite, le dossier du siège ne doit pas être trop incliné. Vous devez attacher correctement votre ceinture de sécurité et adopter une position assise correcte afin d'éviter toute blessure en cas de freinage d'urgence ou d'accident.
- Ne réglez jamais le siège lorsque le véhicule est en mouvement. Si cela s'avère nécessaire, réglez le siège dans la position correcte après avoir arrêté le véhicule, puis redémarrez.

Position assise correcte des passagers arrière

Pour rouler en toute sécurité, le passager arrière doit respecter les consignes suivantes :

- Adoptez une position assise correcte et essayez de garder le dos près du dossier du siège.
- Placez vos pieds dans l'espace prévu à cet effet devant le siège arrière et maintenez-les fermement au sol.
- Portez correctement votre ceinture de sécurité.

Sécurité des animaux de compagnie

Si des animaux de compagnie sont présents dans le véhicule, veuillez prêter attention aux points suivants :

- Ne jouez jamais avec les animaux domestiques et ne les dérangez pas pendant la conduite, car cela pourrait causer des accidents graves.
- Veillez à ce que les animaux domestiques soient correctement attachés pendant le trajet, par exemple à l'aide d'une cage de transport. Sinon, les animaux domestiques pourraient gêner le conducteur dans la conduite du véhicule et causer des accidents graves.
- En cas d'accident, de virage brusque ou de freinage d'urgence, les animaux non attachés peuvent être projetés à l'intérieur du véhicule et blesser les passagers.
- Ne laissez jamais vos animaux sans surveillance dans le véhicule, car ils pourraient actionner accidentellement des commutateurs ou des équipements du véhicule et provoquer des accidents graves. Les animaux peuvent également mourir par suffocation s'ils sont laissés dans un véhicule fermé.

Précautions de conduite (1/4)

Précautions à prendre pendant la période de rodage

Afin d'améliorer la durée de vie des véhicules, les véhicules neufs doivent être rodés lors de leur première utilisation.

- La distance à parcourir pendant la période de rodage est de 1 500 km.
- Choisissez une route relativement plate et conduisez avec une charge légère.
- Démarrez et roulez doucement, à une vitesse modérée, sans jamais dépasser 80 % de la vitesse maximale.
- N'appuyez pas fortement sur la pédale d'accélérateur pour accélérer rapidement.
- Évitez les freinages d'urgence pendant les 300 premiers kilomètres.
- Respectez scrupuleusement les procédures d'utilisation, effectuez un entretien quotidien rigoureux et soyez attentif aux changements de bruit et de température de chaque ensemble pendant le fonctionnement.

Rodage des pneus, des plaquettes de frein et des mâchoires de frein

Roulez à vitesse modérée pendant les 500 premiers kilomètres et radez bien les pneus neufs. Pendant les 300 premiers kilomètres, évitez les

freinages d'urgence, car les plaquettes et les disques de frein neufs peuvent ne pas atteindre leur friction optimale. Maintenez une distance de freinage sûre et appuyez doucement sur la pédale de frein pour obtenir les meilleures conditions de rodage.



AVERTISSEMENT

- Les nouveaux pneus et plaquettes de frein sans rodage n'offrent pas une adhérence et une friction optimales. Il est donc recommandé de conduire prudemment pendant les 500 premiers kilomètres afin d'éviter tout accident.
- Les pneus neufs et les plaquettes de frein nécessitent également une période de rodage.
- Lorsque vous conduisez, veillez à respecter une distance de sécurité avec les autres véhicules et soyez vigilant en cas de freinage d'urgence. En effet, à ce stade, les pneus ou plaquettes de frein neufs ne sont pas encore complètement rodés, ce qui entraîne une adhérence et une friction insuffisantes pouvant facilement provoquer des accidents de la circulation.

Précautions de conduite (2/4)

Précautions

- Assurez-vous qu'il n'y a pas d'obstacles autour du véhicule et vérifiez qu'il n'y a pas de fuite d'huile sous le véhicule.
- Vérifiez visuellement l'apparence et l'état des pneus et vérifiez leur pression.
- Vérifiez que toutes les vitres et tous les feux sont propres et en bon état.
- Réglez le siège dans une position confortable.
- Réglez les rétroviseurs à la bonne position.
- Assurez-vous que le conducteur et le passager arrière ont bouclé leur ceinture de sécurité. Vérifiez que toutes les portes sont correctement fermées.
- Vérifiez les voyants d'avertissement sur l'écran central.
- Desserrez le frein de stationnement et vérifiez que le témoin d'activation du frein de stationnement (P) est éteint.

Vérifiez régulièrement les niveaux des liquides (tels que le liquide de frein et le liquide lave-glace) selon les besoins lors de l'utilisation normale du véhicule.

Conduisez prudemment

- Conduisez prudemment.
- Évitez les accélérations brusques ou les freinages d'urgence.
- Évitez les virages serrés ou les changements de voie brusques.
- Évitez les mouvements brusques du volant.
- Évitez de vous approcher trop près du véhicule qui vous précède.

Il est indispensable de conduire les véhicules en en tenant compte des conditions routières et météorologiques spécifiques (vent violent, poussière, tempête, passage dans des zones inondées, zones montagneuses, blizzard, etc.) afin de garantir une conduite sûre et confortable. En tant que conducteur, il est indispensable d'avoir une connaissance approfondie du fonctionnement d'un véhicule dans des environnements spécifiques.

Chargement



MISE EN GARDE

Le chargement et la répartition de la cargaison affectent considérablement les caractéristiques de conduite du véhicule. Il est donc nécessaire d'adapter son style de conduite en conséquence en conduisant de manière plus souple. En particulier lorsque les charges sont lourdes, la vitesse du véhicule doit être réduite de manière appropriée.

Conduite hivernale

Conduisez prudemment. Évitez les accélérations brusques ou les freinages d'urgence. Évitez les virages serrés ou les changements de voie brusques. Gardez une distance raisonnable avec la voiture qui vous précède.

Précautions de conduite (3/4)

Conduite sur routes mouillées

- Évitez les accélérations brusques ou les freinages d'urgence.
- Évitez les virages serrés ou les changements de voie brusques.
- Évitez de vous approcher trop près de la voiture qui vous précède.

En cas de flaques d'eau, de nids de poule ou de petits ruisseaux sur la route, réduisez votre vitesse pour éviter tout dérapage et perte de contrôle. Des pneus excessivement usés augmentent ce risque.

Chaînes pour pneus

Veillez prêter attention lors de l'installation des chaînes à neige :

- Vérifiez que les chaînes à neige sont adaptées à la taille des roues de votre véhicule et installez-les conformément aux instructions du fabricant.
- Après l'installation, roulez à vitesse réduite afin d'éviter d'endommager le véhicule ou de nuire à la maniabilité et aux performances.



AVERTISSEMENT

- Lors de l'installation des chaînes à neige, vous devez respecter les lois et réglementations en vigueur, et la vitesse ne doit pas dépasser 40 km/h.
- Sur les routes exemptes de glace et de neige, les chaînes à neige doivent être retirées.
- En ce qui concerne les chaînes à neige, ce manuel fournit uniquement des informations techniques de référence pour leur utilisation, et les chaînes à neige ne font pas partie de l'équipement de ce véhicule.

Équipement spécial pour l'hiver

Lorsque vous conduisez en hiver, il est recommandé d'emporter l'équipement suivant :

- Grattoirs et brosses en plastique ou en silicone utilisés pour enlever la neige et la glace des vitres de la voiture.
- Une pelle pour dégager un véhicule pris dans une congère.

Batterie

Dans des conditions climatiques particulièrement froides, si la batterie n'est pas complètement chargée, le liquide de la batterie peut geler et endommager la batterie.

Anticorrosion

Les agents chimiques utilisés pour dégivrer les routes sont très corrosifs et peuvent accélérer la corrosion et l'endommagement des pièces du dessous de caisse des véhicules, telles que les tuyaux de frein, les câbles de frein, le châssis et les ailes.

En hiver, le dessous de caisse doit être nettoyé régulièrement. Certaines régions extrêmement froides nécessitent des mesures supplémentaires de prévention de la rouille et de la corrosion. Veuillez consulter les concessionnaires agréés locaux.

Précautions de conduite (4/4)

Lave-glace

En hiver, la neige et la glace gèlent sur le pare-brise et gênent la visibilité. Le liquide lave-glace ne peut pas être utilisé car il peut geler et bloquer la canalisation et les gicleurs. Le liquide lave-glace gelé peut geler et fissurer le réservoir et les conduites du lave-glace. Il est donc recommandé d'utiliser un liquide lave-glace antigel.

Lorsque le pare-brise est recouvert de neige ou de glace, celle-ci doit être retirée avant d'utiliser les essuie-glaces.

AVERTISSEMENT

- Dans toutes les situations, conduisez prudemment et soyez prudent lors des accélérations et des décélérations. Une accélération soudaine ou un freinage d'urgence peuvent entraîner une perte de traction supplémentaire des roues motrices.

AVERTISSEMENT

- Lorsque vous conduisez sur des routes mouillées et glissantes, augmentez la distance de freinage. Commencez à freiner plus tôt que sur route sèche.
- La glace mouillée (0 ° C et pluie verglaçante) et les surfaces enneigées ou verglacées extrêmement froides sont très glissantes, ce qui rend la conduite extrêmement difficile. L'adhérence et la traction du véhicule au sol sont considérablement réduites dans ces conditions. Évitez de conduire sur la glace mouillée et, même lorsque du sable a été répandu sur la chaussée, conduisez avec prudence.
- Faites attention aux endroits glissants (glace brillante), qui apparaissent généralement dans les zones ombragées de la route. Si vous apercevez des plaques de glace devant vous, freinez tôt. Lorsque vous conduisez sur la glace, évitez les freinages brusques et les manœuvres brusques.

Zone des pédales

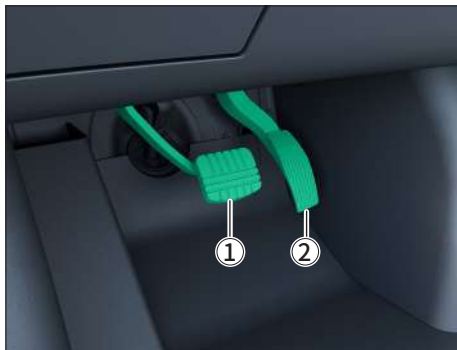

- ① Pédale de frein
- ② Pédale d'accélérateur

! MISE EN GARDE

Avant de prendre le volant, assurez-vous que la pédale de frein et la pédale d'accélérateur peuvent être enfoncées à fond et revenir automatiquement à leur position initiale à tout moment.

! AVERTISSEMENT

- Il est strictement interdit de porter des talons hauts ou des pantoufles au volant. Les talons hauts peuvent empêcher d'enfoncer complètement la pédale de frein. Le port de pantoufles peut provoquer un glissement lors de l'enfoncement de la pédale de frein, empêchant ainsi d'appliquer à temps la force de freinage maximale, ce qui peut entraîner des accidents.
- Si la hauteur de la pédale de frein de service ne revient pas à sa position normale, veuillez contacter un concessionnaire agréé afin de faire vérifier le système de freinage.



||| Vérifiez la pédale de frein de service

Après avoir mis le véhicule sous tension, vérifiez la distance **A** entre la surface de la pédale et le tapis. Si la distance n'est pas comprise dans la plage suivante, veuillez contacter un concessionnaire agréé.

- Distance **A** : 148 ± 3 mm
- Course libre de la pédale de frein : 15 à 20 mm
- Force de la pédale : ≤ 500 N

Mise sous tension



Après avoir utilisé la clé pour déverrouiller et ouvrir la porte, le véhicule est mis en marche et l'écran central s'allume.

AVERTISSEMENT

Ne laissez jamais seuls dans la voiture des enfants, des animaux domestiques ou des adultes incapables de prendre soin d'eux-mêmes. Ils pourraient accidentellement appuyer sur des commutateurs ou des boutons, causant un danger pour eux-mêmes ou pour autrui. Par temps chaud, la température augmente rapidement et rester à l'intérieur peut entraîner des blessures graves, voire mortelles.

Démarrer



Une fois le véhicule mis sous tension, lorsque vous souhaitez le démarrer, appuyez sur la pédale de frein. Le véhicule démarre et passe en mode PRÊT, et le **READY** témoin s'allume.

Mise hors tension



- Une fois le véhicule à l'arrêt, appuyez sur le bouton P pour passer en position P, et le frein de stationnement électronique s'activera automatiquement.
- Après être descendu du véhicule, verrouillez les portes depuis l'extérieur, et le véhicule se mettra automatiquement hors tension.

Sélection de vitesse



Le véhicule est équipé d'une boîte de vitesses manuelle et dispose de quatre vitesses : P, R, N et D.

P : Parking

Lorsque le véhicule doit être garé, passez cette vitesse.

Lorsque le véhicule est à l'arrêt, appuyez brièvement sur le bouton P du levier de vitesses et l'écran affiche la vitesse P. Lorsque le véhicule passe en vitesse P, le frein de stationnement électronique est automatiquement activé.

R : Marche arrière

Lorsque le véhicule doit faire marche arrière, passez à cette vitesse.

Lorsque le véhicule est à l'arrêt, appuyez sur la pédale de frein et maintenez-la enfoncée, poussez le levier de vitesses vers le haut jusqu'à la butée, et l'écran central affiche la vitesse R. À ce moment, le véhicule passe en vitesse R.

N : Point mort

Lorsque le véhicule doit être immobilisé temporairement, passez à cette vitesse.

Lorsque le véhicule est à l'arrêt, enfoncez la pédale de frein et maintenez-la enfoncée. Appuyez sur le bouton P et maintenez-le enfoncé jusqu'à ce que l'écran central affiche la position N.

D : Marche avant

Lorsque le véhicule doit avancer, passez à cette vitesse.

Lorsque le véhicule est à l'arrêt, appuyez sur la pédale de frein et maintenez-la enfoncée, poussez le levier de vitesses vers le bas jusqu'à la butée, et l'écran central affiche la vitesse D. À ce moment, le véhicule passe en vitesse D.



AVERTISSEMENT

- Veuillez utiliser le frein de stationnement lorsque vous gardez le véhicule. Si vous ne le faites pas, le véhicule pourrait se déplacer accidentellement, ce qui pourrait entraîner des blessures graves ou des dommages matériels.
- Ce n'est qu'après avoir enfoncé la pédale de frein pour immobiliser complètement le véhicule que la position du levier de vitesses peut être mise en position P.

Interface d'affichage central

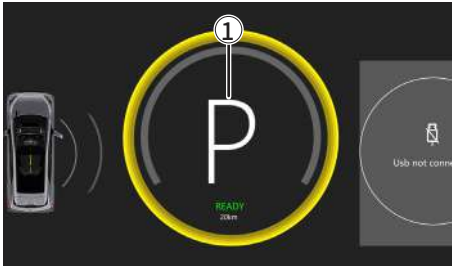

La position du levier de vitesses s'affiche dans la zone d'affichage des vitesses ①.



MISE EN GARDE

- Avant de changer de vitesse, le véhicule doit être à l'arrêt.
- Changez de vitesse uniquement lorsque le voyant READY est allumé sur l'écran central.

Méthode de stationnement

2

Conduite



Étapes pour un stationnement sûr

Stationnement dans un endroit sûr et plat. Une méthode de stationnement appropriée permet d'éviter que le véhicule ne se déplace accidentellement :

- Garez le véhicule de manière stable, appuyez sur le bouton P du levier de vitesses pour activer le frein de stationnement électronique.
- Ouvrez la porte et le frein de stationnement électronique s'active automatiquement.
- Vérifiez que le témoin d'activation du frein de stationnement (P) est allumé avant de quitter le véhicule.
- Vérifiez que toutes les vitres sont bien fermées, prenez la clé et verrouillez toutes les portes.

Desserrage automatique du frein de stationnement

- Lorsque vous passez en vitesse D ou R, appuyez doucement sur la pédale de frein pour relâcher automatiquement le frein de stationnement.
- Lors du passage en vitesse N, le frein de stationnement sera automatiquement relâché.
- Vérifiez et confirmez que le voyant d'activation du frein de stationnement (P) est éteint.

Desserrer manuellement le frein de stationnement

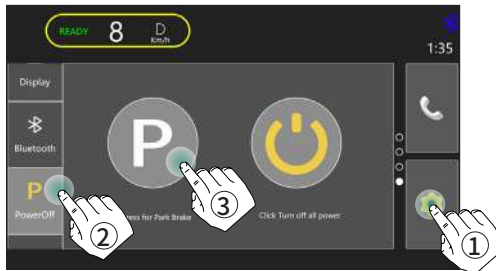

Cliquez sur Settings-PowerOff-P (Paramètres-Mise hors Tension-P) pour desserrer manuellement le frein de stationnement.

⚠ AVERTISSEMENT

N'activez pas le frein de stationnement lorsque vous lavez la voiture dans une machine de lavage automatique.

Freinage d'urgence dynamique

Si le frein de service ne fonctionne pas, appuyez longuement sur le bouton P pour activer le frein d'urgence dynamique. Relâchez le bouton P et désactivez le freinage d'urgence dynamique.

Exemple de stationnement en côte

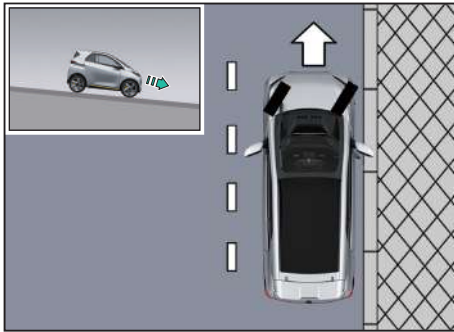

Stationnement sur une route en descente avec trottoir

Tournez le volant vers le trottoir et avancez le véhicule jusqu'à ce que la roue côté trottoir touche légèrement le trottoir

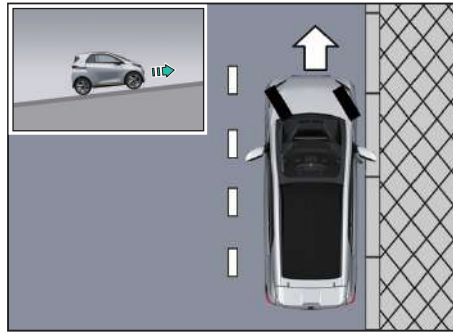

Stationnement sur des routes en montée avec trottoir

Tournez le volant dans le sens opposé au trottoir et reculez le véhicule jusqu'à ce que la roue côté trottoir touche légèrement le trottoir.

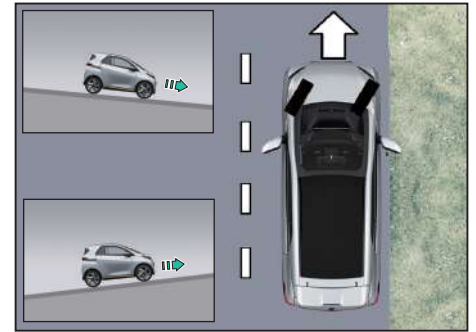

Stationnement en pente sans trottoir

Tournez les roues vers le côté de la route afin d'empêcher le véhicule de se déplacer vers le centre de la chaussée.

MISE EN GARDE

Sur une pente, si le véhicule est vide, utilisez une cale triangulaire ou des objets similaires pour fixer les roues avant ; si le véhicule est chargé, utilisez également une cale triangulaire ou des objets similaires pour fixer les roues arrière.

Précautions à prendre lors du stationnement

2

Conduite



AVERTISSEMENT

- Ne stockez pas de matériaux inflammables et explosifs dans la voiture, tels que briquets, allumettes, bombes aérosols de cire pour tableau de bord, etc. Sous l'effet du soleil, ils pourraient exploser et provoquer un incendie.
- Ne placez pas de boissons gazeuses en canettes ou en bouteilles, de bière ou d'alcool dans la voiture, en particulier pendant les périodes estivales, afin d'éviter toute explosion due à la chaleur.

AVERTISSEMENT

- Ne placez pas de bouteilles d'eau minérale remplies d'eau ou de verres sur le tableau de bord, car la réfraction de la lumière du soleil peut concentrer la lumière et provoquer des températures élevées localisées pouvant entraîner un incendie.
- Ne gardez pas votre véhicule à proximité de matériaux inflammables ou explosifs afin d'éviter tout risque d'incendie.
- Lorsque vous gardez le véhicule, serrez le frein de stationnement et assurez-vous que le témoin d'activation du frein de stationnement  est allumé.
- Lorsque le conducteur quitte le véhicule, il doit veiller à verrouiller les portes, à couper le contact et à emporter la clé. Dans le cas contraire, les personnes laissées à l'intérieur pourraient démarrer accidentellement le véhicule ou allumer des appareils électriques, provoquant ainsi de graves accidents.
- Ne laissez jamais des enfants ou des personnes ayant besoin d'assistance sans surveillance dans le véhicule ! Cela pourrait entraîner une suffocation ou un déplacement accidentel du véhicule, et provoquer un accident grave.



AVERTISSEMENT

Ne gardez jamais le véhicule sur des matériaux inflammables tels que des feuilles mortes ou du foin, car la température du moteur et des autres composants augmente après une longue période de conduite. Si des matériaux inflammables se trouvent sous le véhicule, cela peut provoquer un incendie.

Inspection de sécurité (1/2)

Il est recommandé d'effectuer un contrôle de sécurité avant de prendre la route. Quelques minutes d'inspection vous permettront de garantir une conduite en toute sécurité et de vous familiariser avec les différentes parties du véhicule. Vous pourrez ainsi observer attentivement et effectuer ces contrôles.

Inspection extérieure du véhicule

Pneus :

- Vérifiez la pression des pneus et vérifiez s'ils présentent des coupures, des dommages, une usure excessive ou des renflements.

Boulons de roue :

- Assurez-vous qu'aucun boulon n'est manquant ou desserré.

Feux :

- Assurez-vous que tous les phares, feux de freinage, feux de recul, clignotants et autres feux fonctionnent correctement. Vérifiez la direction des phares.

Compartiment avant

Niveau de liquide :

- Vérifiez que tous les niveaux de liquide sont normaux, tels que le liquide de frein, le liquide lave-glace, etc.

État de la batterie et du câble :

- Vérifiez que le boîtier de la batterie ne présente pas de fissures, que les bornes ne sont pas corrodées ou desserrées, et assurez-vous que les câbles sont bien connectés.

À l'intérieur du véhicule

Ceintures de sécurité :

- Vérifiez que le loquet et la boucle peuvent être correctement enclenchés. Assurez-vous que la ceinture de sécurité n'est pas usée ou endommagée.

Instruments et commandes :

- Assurez-vous que les voyants lumineux fonctionnent correctement.

Pédale de frein :

- Vérifiez que la pédale a une course libre suffisante.

Avant de conduire

Fuite d'huile :

- Une fois le véhicule garé pendant plusieurs minutes, vérifiez qu'il n'y a pas de fuite d'huile, d'eau ou d'autres liquides sous le véhicule. Il est normal que de l'eau s'écoule après avoir utilisé la climatisation. Si vous constatez une fuite, veuillez en vérifier la cause et la réparer immédiatement.

En conduisant

- Assurez-vous qu'aucun voyant d'avertissement n'est allumé sur l'écran central.
- Conduisez lentement et prudemment, appuyez sur la pédale de frein pour vérifier si les freins sont fiables, si le véhicule ne tire pas d'un côté et si les freins ne font pas de bruits étranges.
- Vérifiez s'il y a des bruits inhabituels provenant du véhicule.

Inspection de sécurité (2/2)

Conduire sous la pluie

Lorsqu'il pleut, la visibilité est réduite, les vitres peuvent s'embuer et les routes deviennent glissantes, alors conduisez prudemment.

Les fortes pluies peuvent réduire la visibilité ; allumez vos phares et vos feux de détresse lorsque vous conduisez. Les freins mouillés peuvent réduire l'efficacité du freinage, augmentez donc la distance de sécurité et réduisez votre vitesse en cas de pluie.

Évitez de rouler à grande vitesse sous la pluie, car cela augmente le risque d'aquaplaning entre les pneus et la chaussée.

**AVERTISSEMENT**

- S'il y a de l'eau sur la route, il y a un risque de dérapage. Il est donc nécessaire de réduire la vitesse, d'éviter les manœuvres brusques et de freiner avec précaution sur les surfaces glissantes.
- Lorsque vous conduisez sur des routes glissantes, un freinage d'urgence, une accélération rapide ou un mouvement brusque du volant peuvent faire dérapier les pneus et réduire la maniabilité du véhicule, ce qui peut entraîner des accidents.

Les indispensables de la conduite (1/5)



Zones inondées

Si vous devez traverser un tronçon de route où de l'eau s'est accumulée, veuillez respecter les consignes suivantes :

- Avant de passer à gué, il convient d'estimer ou de vérifier correctement la profondeur de l'eau et les caractéristiques de la zone où elle s'est accumulée, et la hauteur de l'eau accumulée ne doit pas dépasser le bord inférieur de la carrosserie du véhicule. Ne traversez pas en force les zones où il y a de l'eau stagnante.
- Si vous souhaitez traverser, choisissez un

endroit plat et roulez lentement et prudemment sur le tronçon inondé.

- Après avoir traversé une zone inondée, appuyez légèrement plusieurs fois sur la pédale de frein pour sécher les freins afin de rétablir la force de freinage.
- Après avoir traversé une zone inondée, la boue sur les pneus doit être enlevée rapidement.

Conduite hivernale

- Utilisez un liquide lave-glace adapté aux basses températures.
- Vérifiez les pneus pour vous assurer qu'ils ont une profondeur de sculpture suffisante.
- Vérifiez la batterie pour vous assurer qu'elle est en bon état.
- Il est recommandé d'emporter quelques outils d'urgence nécessaires : grattoir à neige et dégivrant, dispositif de signalisation lumineuse, pelle à neige, câbles de démarrage, pompe à air, etc.
- À l'arrivée de l'hiver, rendez-vous chez un concessionnaire agréé pour l'entretien hivernal de votre véhicule.

Avant de conduire

N'ouvrez pas de force les portes et les vitres gelées et ne déplacez pas les essuie-glaces gelés. Utilisez de l'eau tiède pour faire fondre les parties gelées et essuyez immédiatement l'eau pour éviter qu'elles ne gèlent à nouveau. Afin d'assurer le bon fonctionnement du système de chauffage, il convient d'enlever la neige des bouches d'aération situées sous le pare-brise.

Vérifiez et retirez la neige et la glace qui pourraient s'accumuler sur les pare-brise avant et arrière, les feux extérieurs, le toit, le châssis, autour des pneus ou des freins.

Retirez la neige ou la boue de vos semelles avant d'entrer dans le véhicule.



MISE EN GARDE

Lorsque vous dégarez la neige et la glace des vitres avant et arrière, veillez à ne pas endommager les pièces en plastique des vitres.

Les indispensables de la conduite (2/5)

En conduisant

Démarrez en douceur, accélérez lentement, gardez une distance de sécurité avec les véhicules qui vous précèdent et ralentissez de manière appropriée en fonction des conditions routières.

Dans un environnement à basse température, après le démarrage du véhicule, roulez lentement pendant plusieurs minutes et attendez que le moteur de traction se réchauffe avant de passer à une conduite normale.

**MISE EN GARDE**

Soyez particulièrement prudent lorsque vous conduisez sur des routes glissantes et évitez les accélérations brusques, les freinages brusques et les virages serrés.

Stationnement en hiver

Dans des conditions normales, le frein de stationnement doit être serré.

Dans des environnements verglacés ou enneigés, lorsque vous vous gardez sur un sol plat, vous pouvez ne pas serrer le frein de stationnement tout en veillant à la sécurité, car celui-ci pourrait geler et être difficile à desserrer. Il est toutefois nécessaire d'utiliser des méthodes appropriées pour bloquer les roues.

**MISE EN GARDE**

Évitez autant que possible de vous garer sur des pentes raides. S'il est nécessaire de stationner sur des pentes raides, même dans des environnements verglacés ou enneigés, le frein de stationnement doit être serré et les roues doivent être bloquées par d'autres moyens.

Précautions de freinage

Après avoir freiné, retirez vos pieds de la pédale de frein. Si vous laissez vos pieds sur la pédale de frein pendant une longue période pendant la conduite, vous risquez d'appuyer accidentellement sur la pédale de frein, ce qui entraînerait une surchauffe des freins. Cela augmentera la distance de freinage et pourra même entraîner une défaillance du système de freinage, ce qui augmentera le risque d'accident. Cela entraînera également une usure excessive des plaquettes de frein, une usure prématurée et une augmentation de la consommation d'énergie.

N'appuyez pas simultanément sur la pédale de frein et l'accélérateur pendant la conduite.

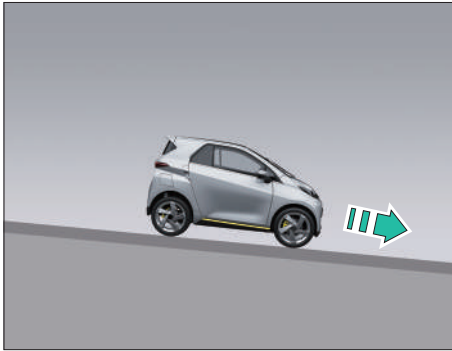

Freinage en descente

Lors d'une descente, relâcher la pédale d'accélérateur ou appuyer légèrement sur la pédale de frein provoquera le freinage du véhicule. Si cela n'est pas nécessaire, ne maintenez pas la pédale de frein enfoncée, car cela pourrait entraîner une surchauffe des freins et réduire leur efficacité.

Freinage sur chaussée glissante

Si vous conduisez longtemps sous une pluie battante sans freiner, la réponse des freins peut être retardée lors du premier freinage, car les freins seront mouillés.

Le freinage peut également être retardé après le nettoyage du véhicule ou la conduite dans des flaques d'eau profondes.

La distance de freinage est plus longue sur les routes glissantes, il faut donc veiller à garder une plus grande distance avec les véhicules qui vous précèdent.

Après avoir nettoyé le véhicule ou roulé sur des routes glissantes, il convient d'appuyer légèrement plusieurs fois sur la pédale de frein lorsque les conditions de circulation le permettent, afin d'augmenter la température du disque de frein et de sécher les freins, ce qui permet de rétablir la force de freinage.

Freiner sur une route saupoudrée de sel

Si vous roulez sur des routes saupoudrées de sel de déneigement, des couches de sel peuvent se former sur les disques et les plaquettes de frein, ce qui peut entraîner une augmentation significative de la distance de freinage. Suivez les instructions ci-dessous :

- Le freinage est appliqué indirectement afin d'éviter l'accumulation de sel sans mettre en danger la sécurité des autres usagers de la route.
- Veuillez appuyer doucement sur la pédale de frein à la fin de la course ou avant d'entamer la course suivante.
- Gardez une plus grande distance avec les véhicules qui vous précèdent.

■ Nouvelles plaquettes de frein

Les plaquettes et disques de frein nouvellement remplacés n'atteignent leur efficacité optimale qu'après une période de rodage. Par conséquent, lors des premiers trajets, il convient d'appuyer plus fortement sur la pédale de frein pour obtenir l'efficacité de freinage souhaitée.

Il est recommandé de n'installer que des plaquettes de frein homologuées ou répondant aux mêmes normes de qualité que celles du véhicule. Les plaquettes de frein qui ne répondent pas aux mêmes normes de qualité nuisent à l'efficacité du freinage du véhicule.

■ Fonctionnement efficace

- Maintenez une pression correcte des pneus. Une pression insuffisante des pneus entraîne une usure anormale des pneus et une augmentation de la consommation d'énergie.
- Ne placez pas d'objets inutiles dans la voiture. Une charge excessive augmente la charge du moteur de traction, ce qui entraîne une augmentation de la consommation d'énergie.
- Accélérez lentement et régulièrement, en

évitant les accélérations brusques.

- Évitez autant que possible les embouteillages ou les zones encombrées, et évitez les accélérations et les freinages répétés. La conduite en accordéon consomme de l'électricité.
- Évitez les arrêts et les freinages inutiles et maintenez une vitesse constante. Conduire en respectant les feux de signalisation permet de réduire le nombre d'arrêts. Vous pouvez également emprunter des avenues sans feux de signalisation. Maintenez une distance de sécurité appropriée pour éviter les freinages d'urgence, ce qui réduit également l'usure des freins.
- Ne posez pas le pied sur la pédale de frein. Cela provoque une usure prématurée des plaquettes de frein, une surchauffe et une augmentation de la consommation d'énergie.
- Conduisez lentement par vent latéral pour mieux contrôler le véhicule.
- Lorsque vous conduisez un véhicule, veillez à suivre la bonne trajectoire et évitez de rayer les pneus avec des objets pointus ou les bords de la route, car cela pourrait provoquer des accidents graves, tels que l'éclatement d'un pneu.
- Évitez de heurter les bordures de trottoir lorsque vous conduisez. Ralentissez sur les surfaces irrégulières.
- Évitez la saleté et les impuretés sur le châs-

sis du véhicule, car cela peut non seulement réduire le poids à vide du véhicule, mais aussi prévenir la corrosion.

- Entretenez régulièrement les véhicules afin de les maintenir en bon état de fonctionnement. Afin de prolonger la durée de vie de toutes les pièces et de réduire les coûts d'exploitation, un entretien régulier doit être effectué. Si vous conduisez fréquemment dans des conditions difficiles, le nombre de kilomètres entre deux entretiens et la fréquence des entretiens doivent être réduits.
- L'alignement des roues doit être précis, sinon cela entraînera une usure excessive des pneus, augmentera la charge du moteur de conduite et accélérera la consommation d'énergie.
- Les freins peuvent être mouillés lors du nettoyage des véhicules ou lors de la conduite sur des routes profondément inondées. Lorsque vous conduisez, vous devez d'abord rouler à faible vitesse et appuyer légèrement plusieurs fois sur la pédale de frein pour garantir la sécurité de la conduite, afin que les freins puissent sécher rapidement. Conduisez le véhicule avec prudence. Si les freins ne fonctionnent toujours pas correctement, arrêtez-vous immédiatement et contactez un concessionnaire agréé.

**MISE EN GARDE**

- Ne posez pas vos pieds sur la pédale de frein lorsque vous conduisez, sinon vous risquez d'appuyer inconsciemment sur la pédale de frein, ce qui entraînerait une surchauffe des plaquettes de frein, une usure inutile et un gaspillage d'électricité.
- Ralentissez lorsque vous descendez une longue pente raide. Si les freins sont utilisés de manière excessive, ils surchaufferont et ne fonctionneront plus correctement.
- Lorsque vous roulez sur une chaussée lisse, soyez prudent lorsque vous accélérez ou freinez. Une accélération ou un freinage brusque peut faire déraiper le véhicule.
- Évitez autant que possible de rouler sur des routes où l'eau s'est accumulée afin d'éviter que les freins ne soient mouillés.

Traverser un tunnel

Les yeux ont besoin d'un certain temps pour s'adapter lorsque la luminosité ambiante diminue ou augmente brusquement. Lorsque vous traversez un tunnel, vous devez prêter attention aux points suivants :

- Ralentissez et gardez une distance de sécurité suffisante avec le véhicule qui vous précède ;
- Respectez scrupuleusement les panneaux de signalisation et les panneaux d'information routière ;
- Allumez vos phares à l'avance et n'utilisez pas le klaxon.

ECO-Conduite

Voici quelques mesures pour une conduite écologique :

- Déchargez les charges inutiles avant de prendre la route.
- Maintenez une pression adéquate dans les pneus.
- Démarrez en douceur et évitez les accélérations et les décélérations brusques.
- Planifiez votre itinéraire et choisissez une bonne route.
- Essayez de rouler à une vitesse économique.
- Utilisez la climatisation de manière raisonnable, tout en réduisant l'utilisation d'enceintes puissantes et d'autres équipements électriques à forte consommation d'énergie.
- Entretenez régulièrement le véhicule conformément aux exigences d'entretien et maintenez-le en bon état.

Conseil

Dans la pratique, l'autonomie des véhicules électriques peut varier en fonction de certains facteurs, qui peuvent avoir un impact significatif sur l'autonomie. Ces facteurs sont :

- Vitesse ;
- Style de conduite ;
- État de la route ;
- Utilisation de la climatisation ;
- utilisation du CVC ;
- Pression des pneus ;
- Charge du véhicule.

Vitesse et style de conduite

Conduire à grande vitesse réduira l'autonomie totale du véhicule.

Une conduite « agressive » réduit également l'autonomie du véhicule. Veuillez adopter une conduite « douce ».

Il est recommandé de rouler à une vitesse constante et modérée.

Adaptez votre style de conduite pour éviter une consommation excessive d'énergie.

Relâchez la pédale d'accélérateur pour récupérer de l'énergie et en fonction des conditions routières.

État de la route

N'essayez pas de maintenir la même vitesse que sur terrain plat lorsque vous montez une côte, et n'accélérez pas plus que sur terrain plat.

Il est recommandé de rouler à une vitesse constante et modérée.

Climatisation

L'utilisation de la climatisation réduira l'autonomie totale du véhicule.

Il est recommandé de limiter au maximum l'utilisation de la climatisation.

Chargement

Évitez toute surcharge inutile afin de ne pas augmenter la consommation d'énergie et réduire l'autonomie totale du véhicule.

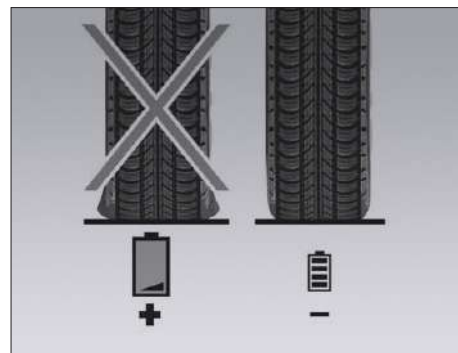

Pression des pneus

Une pression des pneus insuffisante réduira l'autonomie totale du véhicule et augmentera la consommation d'énergie. Veuillez ajuster la pression des pneus à la pression indiquée sur l'étiquette de pression des pneus du véhicule.

Lors de la conduite, veuillez utiliser des pneus produits par le même fabricant, en vous assurant qu'ils sont de la même taille, du même type et de la même construction que les pneus d'origine.

L'utilisation de pneus différents réduira l'autonomie totale du véhicule.

Environnement

Protection de l'environnement

- Les pièces usagées (batterie 12 V du véhicule, filtre à air, pile de la clé, etc.) et les récipients d'huile (vides ou remplis d'huile usagée) remplacés lors de l'entretien régulier du véhicule doivent être mis au rebut par un organisme professionnel.
- À la fin de la durée de vie du véhicule, apportez-le à un centre de recyclage agréé afin de garantir un recyclage approprié.
- Dans tous les cas, respectez la réglementation locale.

Recyclage

- La plupart des pièces de votre véhicule peuvent être recyclées et réutilisées.
- Pour atteindre ces objectifs, de nombreux composants du véhicule ont été conçus pour pouvoir être recyclés. Les matériaux et la construction ont été soigneusement conçus afin que les composants puissent être facilement retirés et traités par des entreprises spécialisées.
- Afin de préserver les ressources en matières premières, le véhicule contient un grand nombre de composants fabriqués à partir de plastique recyclé ou de matériaux renouvelables (matériaux issus de plantes ou d'animaux, tels que le coton ou la laine).

Système de freinage (1/2)

Facteurs influant sur l'efficacité du freinage

1. Usure

L'usure des plaquettes de frein dépend en grande partie de l'utilisation et du style de conduite, en particulier pour les véhicules souvent utilisés en circulation urbaine, pour de courts trajets ou de manière sportive. Il est essentiel de vérifier l'épaisseur des plaquettes de frein dans les intervalles d'entretien spécifiés.

2. Routes mouillées ou salées

Routes mouillées : Lorsque vous roulez dans des flaques d'eau, sous une pluie battante ou après avoir lavé votre voiture, si les disques et les plaquettes de frein sont mouillés ou gelés en hiver, les performances de freinage seront réduites. Appuyez doucement plusieurs fois sur la pédale de frein pour sécher les freins et rétablir leur performance.

Routes salées : Lorsque vous roulez sur des routes salées, si les freins n'ont pas été utilisés pendant un certain temps, une couche de sel peut se former sur les disques et les plaquettes de frein, réduisant ainsi les performances de freinage. Appuyez doucement plusieurs fois sur la pédale de frein pour éliminer la couche de sel.

3. En montagne

Dans les zones montagneuses présentant des pentes longues et raides, les freins sont utilisés fréquemment et pendant de longues périodes, souvent dans des conditions de freinage intense. Ces facteurs peuvent dégrader les performances de freinage.

4. Conditions météorologiques avec neige et verglas.

Par temps de neige et de verglas, en raison du faible coefficient de frottement de la chaussée enneigée ou verglacée, la distance de freinage sera considérablement allongée lors du freinage, et elle augmentera avec la vitesse du véhicule. Il convient donc d'accorder une attention particulière au contrôle de la vitesse du véhicule lorsque vous conduisez sur une chaussée enneigée ou verglacée, et de maintenir une distance de sécurité importante avec le véhicule qui vous précède et ceux qui sont à côté de vous.

5. Corrosion de la surface des disques de frein

Si le véhicule reste immobilisé pendant une longue période, les disques de frein peuvent rouiller et les plaquettes de frein peuvent s'encrasser. Il est recommandé de rouler à faible vitesse et de freiner plusieurs fois afin de net-

toyer les disques de frein avant de reprendre la route.

6. Dysfonctionnement du système de freinage
Si vous constatez une augmentation soudaine de la distance de freinage ou une course plus longue de la pédale de frein, cela peut être dû à un dysfonctionnement du système de freinage. Il convient d'adapter votre style de conduite tout en veillant à la sécurité, d'appuyer plus fort sur la pédale de frein lors du freinage et de rouler à faible vitesse jusqu'au concessionnaire agréé le plus proche.



AVERTISSEMENT

Si le véhicule perd complètement ses freins, veuillez vous garer immédiatement et contacter un concessionnaire agréé.

Systeme de freinage (2/2)

MISE EN GARDE

- Lorsque le véhicule roule normalement, ne posez pas systématiquement votre pied sur la pédale de frein, car cela pourrait actionner involontairement le frein et entraîner sa surchauffe, ce qui réduirait son efficacité, raccourcirait la durée de vie des plaquettes de frein et augmenterait la consommation d'énergie du véhicule. Les feux de freinage resteraient allumés, ce qui pourrait également induire le conducteur qui suit en erreur quant aux conditions de circulation.
- Lorsque vous descendez une longue pente, l'utilisation continue du frein provoque une accumulation de chaleur, ce qui réduit l'efficacité du frein.

MISE EN GARDE

- Après avoir traversé une zone inondée, vérifiez l'efficacité des freins en appuyant modérément sur la pédale de frein et en vérifiant que le freinage est normal. En cas d'anomalie, tout en veillant à la sécurité, il est possible d'appuyer légèrement et fréquemment sur la pédale de frein afin de sécher les freins jusqu'à ce qu'ils reviennent à la normale.
- Lorsque vous conduisez, veillez à maintenir une distance suffisante avec les autres véhicules afin de disposer d'un temps de réaction et d'une distance de freinage suffisants en cas de freinage d'urgence.

Stationnement manuel



- Appuyez longuement sur le bouton de stationnement  de la clé ;
- Jusqu'à ce que les feux de détresse clignotent ;
- La fonction de stationnement manuel est désormais activée ;

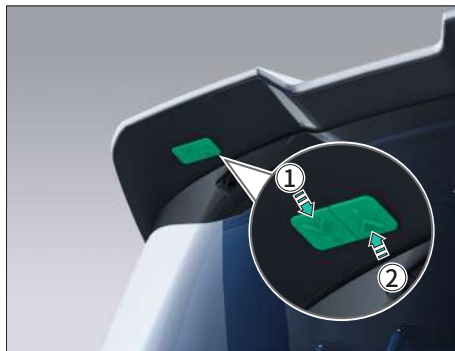

- Appuyez sur le bouton avant ① situé en bas à gauche de l'aileron arrière du hayon et maintenez-le enfoncé pour faire avancer le véhicule. Relâchez le bouton pour arrêter le véhicule.
- Appuyez sur le bouton arrière ② situé en bas à gauche de l'aileron arrière du hayon et maintenez-le enfoncé pour faire reculer le véhicule. Relâchez le bouton pour arrêter le véhicule.



MISE EN GARDE

- Avant de vous garer manuellement, veuillez vous assurer que le volant est remis en place.
- Lors du stationnement manuel du véhicule, veuillez prêter attention aux obstacles sur la trajectoire afin d'éviter toute perte inutile causée par une collision.

Caméra de recul



Caméra de recul

La caméra de recul est située au-dessus de la plaque d'immatriculation arrière.

Lorsque le levier de vitesses est placé en position « R » (marche arrière), l'écran central affiche automatiquement l'image située derrière le véhicule.

Le système aide le conducteur à observer la scène arrière sur l'écran afin d'éviter tout dommage au véhicule, mais il présente des angles morts, notamment l'impossibilité de détecter les petits objets situés sous le pare-chocs ou les objets proches des coins arrière et latéraux du pare-chocs.

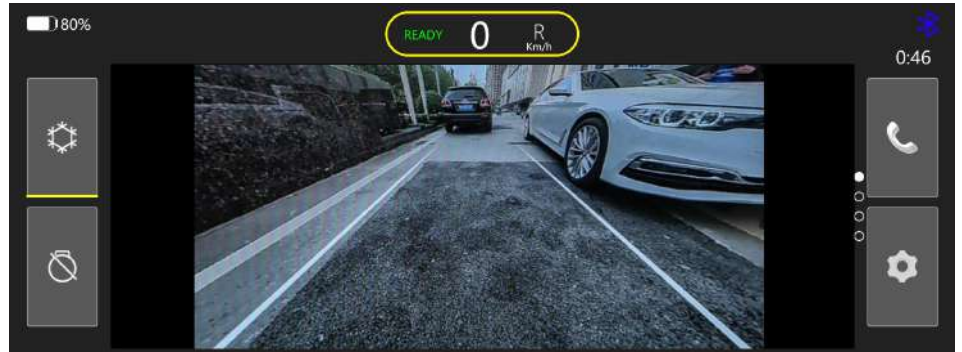

Si de la saleté, de la pluie ou de la neige adhère à la caméra de recul, les objets affichés peuvent ne pas être clairs et la caméra de recul doit être nettoyée.

Situations dans lesquelles la caméra ne peut pas fonctionner normalement

- Conduite dans une tempête ou dans le brouillard.
- La surface de la caméra est gelée ou souillée par de la saleté, de la poussière ou de la neige.



AVERTISSEMENT

- En raison des différences visuelles de chaque personne, du mouvement des véhicules et des différentes formes des obstacles, la distance observée visuellement sur l'écran d'affichage peut différer de la distance réelle.
- Veillez à ce que la caméra reste propre et qu'elle ne soit pas recouverte de boue, de givre ou de neige.



3 Caractéristiques de confort

Climatisation	82	Toit ouvrant panoramique.....	88
Bouches d'aération	82	Plafonnier	88
Fonctionnement de la climatisation	84	Espaces de stockage	89
Informations et conseils d'utilisation.....	86	Espaces de stockage	89
Vitres	87	Interface d'équipement électrique.....	90
Comment utiliser le commutateur de vitre.	87	Interface d'équipement électrique.....	90
Toit ouvrant panoramique et		Interface de diagnostic	90
Plafonnier	88		

Bouches d'aération (1/2)



- ① Grille d'aération gauche
- ② Bouche d'aération pour le désembuage/dégivrage du pare-brise avant
- ③ Grille d'aération droite

Bouches d'aération (2/2)



Réglage des bouches d'aération latérales

- Pour modifier la direction du flux d'air, tournez la bouche d'aération dans la position souhaitée.

AVERTISSEMENT

- Pendant la conduite, pour rester pleinement concentré, ne réglez pas la climatisation.
- Si vous remarquez la présence d'objets étrangers dans les bouches d'aération, des projections de liquide sur les bouches d'aération, de la fumée provenant des bouches d'aération ou toute autre anomalie, arrêtez immédiatement la ventilation et contactez le concessionnaire agréé le plus proche pour faire inspecter le véhicule. Ignorer ces anomalies peut entraîner des accidents ou un incendie.

Fonctionnement de la climatisation (1/2)

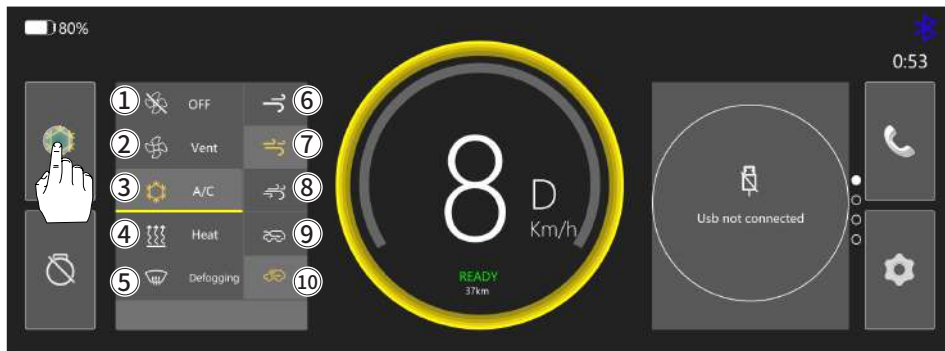

① Bouton OFF

Passé en mode OFF, désactive le refroidissement et le chauffage, éteint le ventilateur et active la circulation de l'air extérieur.

② Bouton du mode de ventilation

Passé en mode ventilation, règle le débit d'air sur le niveau 2, désactive le refroidissement et le chauffage, règle la sortie d'air sur la position frontale et règle la circulation d'air sur l'air extérieur.

③ Bouton du mode de refroidissement

Passé en mode refroidissement, règle le volume d'air sur le niveau 1, active le refroidissement, règle la sortie d'air sur la position

face et règle la circulation d'air sur l'air intérieur.

④ Bouton du mode de chauffage

Passé en mode chauffage, règle le débit d'air sur le niveau 1, active le chauffage, règle la ventilation sur la position face et règle la circulation d'air sur l'air intérieur.

⑤ Bouton de mode désembuage/désembuage (appuyez une fois pour changer une fois)

- Lorsque le mode désembuage est activé, règle le débit d'air sur le niveau 2, active le chauffage, règle la ventilation sur la position pare-brise avant et sélectionne la circulation d'air intérieur.

- Lorsque le mode désembuage est activé, le volume d'air est réglé sur le niveau 2, le refroidissement est activé, la ventilation est dirigée vers le pare-brise avant et la circulation d'air est externe.

⑥ / ⑦ / ⑧ Boutons de réglage du débit d'air
Permettent de régler le débit d'air du ventilateur : 1/2/3 vitesses.

Bouton de circulation d'air ⑨ / ⑩

Permet de sélectionner le mode d'admission de la climatisation : circulation externe/circulation interne

Conseil

Il est possible de régler manuellement le mode de ventilation, le volume d'air, la circulation d'air à l'intérieur et à l'extérieur, le désembuage/désembuage du pare-brise avant, etc. afin de répondre aux exigences de confort.

AVERTISSEMENT

- Ne laissez pas d'enfants ou d'adultes nécessitant des soins seuls dans le véhicule, et ne laissez pas d'animaux domestiques seuls dans le véhicule. Ils pourraient actionner par inadvertance des interrupteurs ou des commandes, ce qui pourrait entraîner des accidents graves, voire des blessures.
- Par temps chaud et ensoleillé, la température à l'intérieur d'un véhicule fermé peut augmenter rapidement, ce qui peut causer des blessures graves, voire mortelles, aux personnes ou aux animaux domestiques.
- N'utilisez pas le mode de circulation d'air interne pendant une longue période, car cela pourrait rendre l'air à l'intérieur de la voiture trouble et embué. Pour vous concentrer sur la conduite, ne réglez pas la climatisation.

MISE EN GARDE

- Si vous sentez de l'air chaud sortir des bouches d'aération en été, réglez la climatisation sur le mode de circulation interne et réglez la température au réglage le plus bas.
- Lors du refroidissement, l'eau condensée du système s'écoule à travers des tubes pré-réglés. Par conséquent, de l'eau se formera sous le véhicule à l'arrêt.
- Même par temps froid, utilisez régulièrement le système de climatisation, au moins une fois par mois pendant 5 minutes.
- La climatisation est utile en toutes saisons car elle élimine l'humidité et la vapeur d'eau.
- Pour un effet de refroidissement optimal, les vitres doivent être fermées pendant l'utilisation.
- Si le véhicule est stationné au soleil pendant de longues périodes, la température intérieure augmentera. Dans ce cas, ouvrez brièvement les vitres pour aérer, puis fermez-les.

MISE EN GARDE

- Le mode de circulation d'air externe doit être utilisé autant que possible pour éviter la turbidité de l'air dans la voiture et la formation de buée sur les vitres.
- Veuillez sélectionner le mode de recirculation interne de l'air par temps poussiéreux.
- Une utilisation prolongée de la circulation d'air interne provoquera une odeur particulière due à l'impossibilité de renouveler l'air et formera des gouttelettes d'eau condensées sur la vitre. De plus, comme il n'y a pas d'apport d'air frais provenant de l'extérieur du véhicule, l'air frais n'est pas renouvelé dans l'habitacle, ce qui rend le trajet inconfortable pour les passagers. Nous vous recommandons donc de sélectionner immédiatement le mode de circulation d'air externe lorsque la fonction de circulation d'air interne n'est plus nécessaire.

Informations et conseils d'utilisation

Durée de vie de la batterie haute tension

Lorsque le système de climatisation fonctionne, il augmente la consommation d'énergie et réduit l'autonomie totale du véhicule. Il est recommandé d'éteindre le système de climatisation lorsqu'il n'est pas nécessaire. Réduisez la consommation d'énergie et protégez l'environnement.

Suggestions d'utilisation

Si le véhicule est garé au soleil, ouvrez la porte pendant quelques instants afin de laisser l'air chaud s'échapper avant de démarrer. Dans certains cas (climatisation éteinte, circulation d'air interne activée et débit d'air au niveau de la bouche d'aération nul ou faible), des gouttelettes d'eau condensée peuvent se former sur les vitres et le pare-brise.

Réfrigérant pour climatisation

Le réfrigérant injecté dans le système de climatisation a été entièrement conçu en tenant compte de son impact sur l'environnement. Pour l'entretien des climatiseurs, il convient d'utiliser des machines de remplissage de réfrigérant et des lubrifiants spéciaux. L'utilisation de réfrigérants ou de lubrifiants non conformes peut endommager gravement le système de climatisation.



MISE EN GARDE

- N'ouvrez pas le circuit frigorifique. Le fluide réfrigérant peut endommager les yeux ou la peau.
- Veuillez contacter un concessionnaire agréé pour la révision du système de climatisation.

Filtre à air

Le système de climatisation est équipé de filtres pour éliminer la saleté, le pollen et la poussière. Pour garantir un chauffage, un désembuage et une ventilation efficaces du climatiseur, veuillez nettoyer ou remplacer le filtre à air con-

formément au cycle d'entretien prescrit. Pour remplacer le filtre à air, veuillez contacter un concessionnaire agréé.

Si le débit d'air diminue considérablement ou si les vitres ont tendance à s'embuer et dégagent une odeur lorsque le chauffage ou la climatisation est en marche, veuillez remplacer le filtre à air.

Mauvais fonctionnement

En règle générale, si un système de climatisation ne fonctionne pas, veuillez contacter un concessionnaire agréé dès que possible.

- Dégivrage/désembuage ou dégradation des performances de la climatisation : Cela peut être dû à l'obstruction du filtre à air du climatiseur dans la voiture.
- Impossible de faire fonctionner la climatisation : Vérifiez que le climatiseur est correctement configuré. Si vous constatez un problème, arrêtez le système et contactez dès que possible un concessionnaire agréé.

Comment utiliser le commutateur de vitre

Introduction

- Les deux portes sont équipées de vitres électriques.
- Lorsque la porte est ouverte, les vitres s'abaissent légèrement.
- Lorsque les portes sont complètement fermées, les vitres se lèvent légèrement.

AVERTISSEMENT

- Avant de fermer les vitres électriques, assurez-vous toujours qu'aucune partie du corps (bras, tête, etc.) ne dépasse de la vitre.
- Ne laissez pas d'enfants ou d'adultes nécessitant des soins seuls dans la voiture. Ils pourraient accidentellement actionner le commutateur et fermer la vitre, provoquant ainsi une suffocation, voire la mort.



Commutateur de commande des vitres

- ① Commutateur de commande de la vitre gauche
- ② Commutateur de commande de la vitre droite



Ouverture/fermeture des vitres

Ouverture : Appuyez sur la partie supérieure du commutateur et maintenez-la enfoncée, puis relâchez-la pour arrêter.

Fermeture : Appuyez sur la partie inférieure du commutateur et maintenez-la enfoncée, puis relâchez-la pour arrêter.

Toit ouvrant panoramique



Le toit ouvrant panoramique rend l'habitacle lumineux et transparent, offre un large champ de vision et procure un confort optimal.

Plafonnier



Interrupteur de plafonnier

- Appuyez sur l'interrupteur du plafonnier ① pour allumer ou éteindre le plafonnier.

Contrôle des portes

Déverrouillez les portes. Après avoir ouvert les portes, le plafonnier s'allumera automatiquement.

- Après avoir fermé toutes les portes, le plafonnier s'éteindra automatiquement après 30 secondes.
- Si vous ne fermez pas toutes les portes dans les 10 minutes, le plafonnier s'éteindra automatiquement.

Espaces de stockage



Boîte de rangement dans le tableau de bord

Tirez la poignée à boucle du compartiment de rangement situé en bas à gauche du tableau de bord pour ouvrir le compartiment, qui peut contenir de petits objets.



AVERTISSEMENT

N'utilisez pas le compartiment de rangement pendant la conduite afin de rester concentré. Gardez la boîte de rangement fermée afin d'éviter toute blessure en cas d'accident ou de freinage d'urgence.



Coffre de rangement central

Le compartiment de rangement central de la porte peut être utilisé pour ranger des objets.



MISE EN GARDE

Ne placez pas d'objets trop longs ou pointus ici pour éviter les blessures en cas de freinage d'urgence ou de virage serré.



Coffre de rangement sous le siège

Tirez le compartiment de rangement situé sous le siège conducteur pour ranger des objets.



MISE EN GARDE

Les compartiments de rangement ne peuvent pas être utilisés pour le stockage à long terme d'objets de valeur. Veuillez emporter vos objets de valeur avec vous lorsque vous quittez le véhicule.

Interface d'équipement électrique

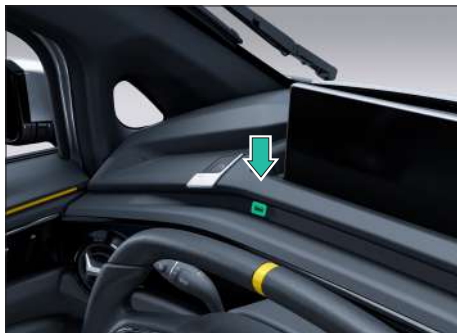

Port USB-A

Le port USB-A prend en charge la lecture de supports, le transfert de données et le chargement, avec une puissance de sortie de 5 W.

MISE EN GARDE

- Ne laissez pas l'appareil allumé pendant une longue période afin d'éviter de décharger la batterie.
- Utilisez des appareils électriques conformes aux normes actuelles de compatibilité électromagnétique afin d'éviter toute interférence avec la radio et le système EV.



Port USB-C

Le port USB-C est uniquement destiné au chargement, avec une puissance de sortie de 15 W.

AVERTISSEMENT

- Si l'appareil connecté surchauffe, éteignez-le immédiatement pour éviter un incendie.
- N'utilisez pas d'appareils dépassant la puissance maximale autorisée afin d'éviter tout dysfonctionnement du véhicule ou tout risque d'incendie.

Interface de diagnostic



Le véhicule est équipé d'une interface de diagnostic (OBD) ① située dans la partie inférieure gauche du tableau de bord, qui sert à la communication numérique entre l'unité de commande électronique du véhicule et l'équipement de diagnostic. En connectant des outils de diagnostic à cette interface, vous pouvez accéder aux données de l'ECU du véhicule, aux codes d'erreur, au numéro d'identification du véhicule (VIN) et à d'autres informations.



4 Entretien

Aperçu de la maintenance	92	Batterie haute tension	107
Description générale	92	Pneus et roues	108
Éléments de maintenance programmée	93	Inspection des pneus et des roues	108
Éléments de maintenance quotidienne	95	Pression des pneus	109
Précautions	95	Rotation des roues	110
Entretien extérieur	96	Remplacement des pneus	111
Entretien intérieur	97	Instructions spéciales	113
Compartiment avant	98	Nettoyage	114
Compartiment avant	98	Nettoyage	114
Consignes de sécurité	99	Anticorrosion du véhicule	118
Liquide de frein	99	Anticorrosion	118
Lave-glace	101	Recyclage et protection de l'environnement	119
Essuie-glace	102	Recyclage et protection de l'environnement	119
Remplacement des balais d'essuie-glace ..	103		
Batterie 12V	104		
Batterie haute tension	107		

Description générale

Au fur et à mesure que le kilométrage augmente, les pièces du véhicule s'usent progressivement et les conditions techniques se détériorent. Afin de maintenir les performances optimales du véhicule et de préserver sa valeur de revente, une maintenance est nécessaire pendant l'utilisation du véhicule.

La maintenance comprend la maintenance programmée et la maintenance quotidienne. La maintenance programmée doit être effectuée par des concessionnaires agréés, tandis que la maintenance quotidienne est principalement effectuée par le conducteur.

Respectez les protocoles de sécurité lors de toute opération de maintenance ou d'inspection. Des procédures incorrectes peuvent entraîner un dysfonctionnement du véhicule, des dommages ou des accidents.

Maintenance programmée

La maintenance programmée est un élément essentiel du fonctionnement du véhicule. Veuillez respecter les intervalles de kilométrage ou les intervalles de temps spécifiés et les éléments de maintenance pour la maintenance programmée.



MISE EN GARDE

Si le véhicule n'est pas entretenu régulièrement et dans les délais impartis, ses performances seront réduites, ce qui entraînera des dommages au véhicule et la perte du droit à la garantie.

Maintenance quotidienne

La maintenance quotidienne comprend les éléments qui doivent être vérifiés avant chaque conduite normale. Elle est nécessaire pour que le véhicule puisse fonctionner de manière continue et normale. Il est de la responsabilité du conducteur d'effectuer la maintenance courante.

La maintenance et les inspections quotidiennes peuvent être effectuées par le conducteur lui-même ou, si nécessaire, par un concessionnaire agréé.

Éléments de maintenance programmée

La maintenance programmée est très importante pour garantir les performances du véhicule, réduire les coûts d'utilisation et prolonger la durée de vie du véhicule. Il est recommandé aux utilisateurs de contacter les concessionnaires agréés pour l'entretien conformément aux exigences du présent manuel.

Tâche de maintenance	Catégorie	Maintenance programmée					
		10	20	30	40	50	60
Tous les 12 mois ou tous les 10 000 km, selon la première éventualité	Kilométrage (x 1000 km)	10	20	30	40	50	60
	Mois	12	24	36	48	60	72
Maintenance du système EV							
Port de charge		I	I	I	I	I	I
Capuchon du port de charge		I	I	I	I	I	I
Faisceau de câbles haute tension (orange) et étanchéité du contrôleur haute tension		I	I	I	I	I	I
Vis de fixation du moteur d'entraînement, du contrôleur haute tension et du faisceau de câbles haute tension		I	I	I	I	I	I
Huile pour réducteur à engrenages du moteur d'entraînement		I	I	I	I	I	R
Batterie haute tension		I	I	I	I	I	I
Batterie (12V)		I	I	I	I	I	I
Diagnostic informatique		I	I	I	I	I	I

Abréviations : I = inspecter, régler ou remplacer si nécessaire (coût des pièces en sus), R = remplacer, L = lubrifier.

Tâche de maintenance	Catégorie	Maintenance programmée					
		10	20	30	40	50	60
Tous les 12 mois ou tous les 10 000 km, selon la première éventualité	Kilométrage (x 1000 km)	10	20	30	40	50	60
	Mois	12	24	36	48	60	72
Entretien du châssis et de la carrosserie							
Liquide de frein		I	I	R	I	I	R
Système de freinage et liquide de frein (niveau et fuite)		I	I	I	I	I	I
Usure, vieillissement et fuite d'huile des plaquettes de frein, des disques et des composants associés		I	I	I	I	I	I
Direction assistée électrique		I	I	I	I	I	I
Suspension		I	I	I	I	I	I
État de connexion du châssis et de la suspension		I	I	I	I	I	I
Amortisseurs avant et arrière et leurs cache-poussière		I	I	I	I	I	I
Barre de stabilisation transversale reliant la barre à rotule		I	I	I	I	I	I
Douille de bras oscillant et rotule correspondante		I	I	I	I	I	I
Demi-arbre		I	I	I	I	I	I
Roues et pneus (tous les 3 ans ou après 30 000 km, les roues avant et arrière doivent être permutées)		I	I	I	I	I	I
Alignement des roues (rotation des pneus/équilibre dynamique si nécessaire)		I	I	I	I	I	I
Serrure de porte, charnière, loquet du capot de la machine, couvercle de chargement et mécanisme d'ouverture		L	L	L	L	L	L
Ceintures de sécurité, boucles, rétracteurs, boulons de fixation et dispositifs de réglage		I	I	I	I	I	I
Dégagement, course et action des pédales		I	I	I	I	I	I
Filtre à air		R	R	R	R	R	R
Inspection des conduites et du faisceau de câbles de la climatisation		I	I	I	I	I	I
Inspection des modifications apportées au véhicule (à noter le cas échéant)		I	I	I	I	I	I

Abréviations : I = inspecter, régler ou remplacer si nécessaire (coût des pièces en sus), R = remplacer, L = lubrifier.

Précautions

Lors de la maintenance quotidienne, le conducteur doit respecter les protocoles et procédures de sécurité afin d'éviter toute blessure corporelle ou tout dommage au véhicule.

Le démontage, le remplacement et la réparation des composants doivent être effectués par des professionnels. Pour toute question relative à la maintenance ou à la réparation, veuillez consulter un concessionnaire agréé.



AVERTISSEMENT

- Avant d'effectuer les travaux de maintenance quotidienne, le véhicule doit être garé dans un endroit sûr, sur un sol plat, et le frein de stationnement doit être serré. Ne procédez pas à la maintenance quotidienne dans des zones dangereuses telles que celles où circulent des véhicules, où il y a un passage important de personnes, à proximité de zones inflammables ou explosives, ou sur des rampes.



AVERTISSEMENT

- Avant d'effectuer la maintenance quotidienne, retirez les vêtements amples, attachez les cheveux longs, retirez les bracelets, montres et autres bijoux, enfilez des gants et prenez les mesures de protection appropriées.
- Lors des inspections quotidiennes ou de la maintenance programmée, les objets étrangers présents dans le compartiment avant doivent être retirés immédiatement, et les articles inflammables ou les outils tels que les gants et les chiffons ne doivent pas être laissés dans le compartiment avant. Les objets restants peuvent provoquer un dysfonctionnement ou des dommages au véhicule, et même provoquer un incendie.



AVERTISSEMENT

- Après avoir conduit, certains composants peuvent être très chauds. Attendez que le véhicule refroidisse avant de procéder à la maintenance quotidienne.
- Ne percez pas sous le véhicule lorsque seuls des crics sont utilisés pour le soutenir. Si des personnes doivent passer sous le véhicule, soutenez-le à l'aide d'un châssis de sécurité.
- Ne débranchez pas et ne branchez pas les câbles de la batterie ou d'autres connecteurs de composants électriques lorsque le véhicule est allumé.
- Ne laissez pas d'étincelles, de flammes ou d'objets susceptibles de produire des étincelles à proximité de la batterie haute tension et de la batterie 12 V.

Entretien extérieur

Avant toute conduite quotidienne normale, effectuez la maintenance quotidienne décrite dans cette section.

Si vous détectez un bruit, une vibration ou une odeur anormale, vérifiez immédiatement la cause ou rendez-vous chez un concessionnaire agréé pour faire inspecter votre véhicule.

Lorsque vous effectuez des travaux d'inspection ou de maintenance, respectez les « Précautions de maintenance quotidienne »

Portes et capot avant

Vérifiez que toutes les portes et le capot avant fonctionnent normalement.

Vérifiez que toutes les serrures des portes fonctionnent correctement. Lubrifiez les charnières et les serrures si nécessaire.

Feux

Nettoyez régulièrement les phares avant et arrière. Vérifiez que les feux de freinage, les clignotants, les phares et les autres dispositifs d'éclairage fonctionnent correctement et sont bien fixés. Et vérifiez si la hauteur d'éclairage des phares est normale.

Pneus

Mesurez la pression des pneus à l'aide d'un baromètre avant un long trajet. Si nécessaire, ajustez la pression de tous les pneus à la valeur spécifiée. Vérifiez soigneusement les pneus pour détecter toute coupure, bosse, fissure, usure excessive ou autre dommage.

Rotation des roues

Il est recommandé de permuter les roues avant et arrière tous les 3 ans ou tous les 30 000 km. L'intervalle entre deux permutations peut varier en fonction des habitudes de conduite et des conditions routières.

Pare-brise

Nettoyez le pare-brise en temps voulu. Vérifiez au moins tous les six mois que le pare-brise ne présente pas de fissures ou d'autres dommages.

Entrée d'air

Les feuilles, fleurs, fruits, pollen et autres débris présents sur le panneau décoratif de ventilation doivent être nettoyés régulièrement. En particulier par temps pluvieux ou neigeux, la neige accumulée sur le panneau décoratif de ventilation doit être retirée à temps afin de garantir la bonne circulation de l'air et l'écoulement de l'eau. Sinon, la sortie du canal d'écoulement de l'eau pourrait être obstruée, ce qui affecterait le fonctionnement de la climatisation et pourrait même entraîner une panne du système.

Si le panneau décoratif de ventilation n'est pas nettoyé pendant une longue période, les feuilles, fleurs et fruits, le pollen et autres débris qui s'y trouvent pourraient moisir, provoquant une odeur désagréable dans l'habitacle.

Entretien intérieur

■ ■ ■ Pédale de frein

Vérifiez que la pédale de frein fonctionne correctement, en vous assurant qu'il y a un espace suffisant sous la pédale de frein lorsqu'elle est enfoncée à fond et que le tapis de sol n'interfère pas avec le fonctionnement de la pédale de frein.

■ ■ ■ Pédale d'accélérateur

Vérifiez si la pédale d'accélérateur fonctionne normalement et assurez-vous qu'elle n'est pas bloquée ou irrégulière. Il est nécessaire de s'assurer qu'il y a un espace suffisant entre la pédale d'accélérateur, au-delà du contacteur, et le plancher, et que le tapis de sol n'entrave pas le fonctionnement de la pédale d'accélérateur.

■ ■ ■ Volant

Vérifiez si le volant présente un jeu excessif, une direction dure ou d'autres bruits anormaux.

■ ■ ■ Ceintures de sécurité

Vérifiez que toutes les pièces du système de ceinture de sécurité (par exemple, le loquet de la boucle et le rétracteur) fonctionnent correctement et sans à-coups et qu'elles sont solidement fixées. Vérifiez si la ceinture de sécurité est fissurée, rayée, usée ou endommagée.

■ ■ ■ Témoins d'avertissement, voyants lumineux et avertisseurs sonores

Assurez-vous que tous les témoins d'avertissement, les clignotants et les avertisseurs sonores fonctionnent correctement.

■ ■ ■ Dégivrage/désembuage du pare-brise

Lorsque vous utilisez le système de climatisation, vérifiez que l'air peut être expulsé correctement et suffisamment par les bouches d'aération anti-buée.

■ ■ ■ Essuie-glace et lave-glace

Vérifiez que les essuie-glaces et le lave-glace fonctionnent correctement et assurez-vous que les balais d'essuie-glace ne laissent pas de rayures après avoir essuyé le pare-brise. Si nécessaire, remplacez les balais d'essuie-glace à temps.

■ ■ ■ liquide de frein

Vérifiez que le niveau du liquide de frein dans le réservoir se situe entre les repères MAX et MIN.

■ ■ ■ Liquide lave-glace

Vérifiez que le réservoir de liquide lave-glace contient suffisamment de liquide.

■ ■ ■ Fuite de liquide

Après avoir laissé le véhicule à l'arrêt pendant un certain temps, vérifiez s'il y a des fuites d'huile de boîte de vitesses ou d'autres liquides sous le véhicule.

Il est normal que de l'eau s'écoule après avoir utilisé le climatiseur. Si vous constatez une fuite, veuillez en vérifier la cause et la réparer immédiatement.

Compartiment avant

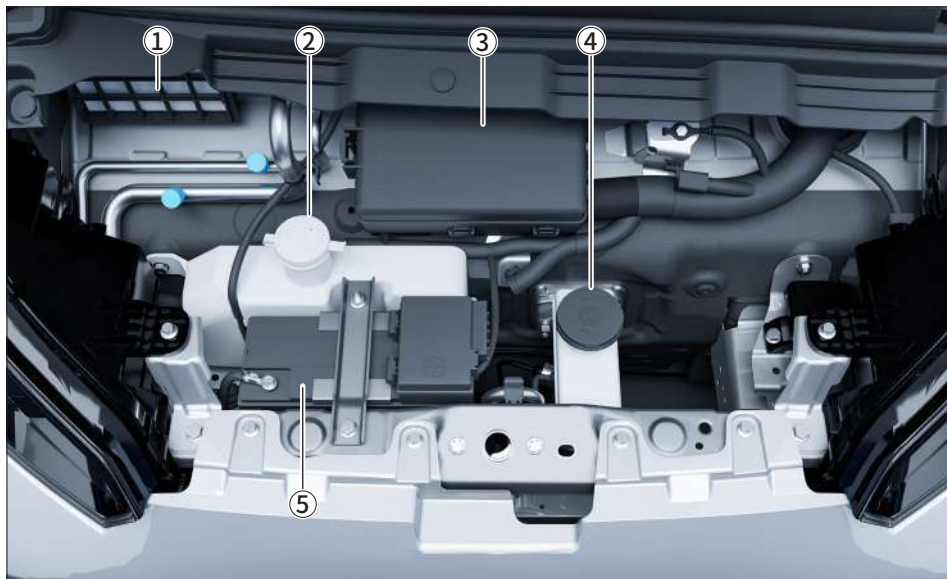

- ① Filtre à air
- ② Bouchon de remplissage du réservoir de liquide lave-glace
- ③ Boîte à fusibles du compartiment avant
- ④ Bouchon de remplissage du réservoir de liquide de frein
- ⑤ Batterie 12V

Consignes de sécurité

Description générale

Il existe des risques pour la sécurité, tels qu'un incendie, un choc électrique ou d'autres accidents, lorsque vous travaillez sur ou à l'intérieur du compartiment avant, par exemple pour vérifier ou ajouter de l'huile. Par conséquent, respectez les consignes d'avertissement et les règles de sécurité applicables.

AVERTISSEMENT

- Ne déverrouillez jamais le capot pendant que vous conduisez. Il pourrait s'ouvrir et bloquer la vue du conducteur, causant ainsi un accident grave.
- Avant d'ouvrir le capot, assurez-vous que les essuie-glaces sont contre la vitre afin d'éviter tout dommage.
- Ne faites rien dans le compartiment avant lorsque le véhicule est en marche.
- Ne touchez jamais les composants électriques sous tension afin d'éviter tout choc électrique et blessure potentielle.

liquide de frein (1/2)

Description générale

Le liquide de frein sert à transmettre la pression dans le système de freinage hydraulique du véhicule.

Si la course de la pédale de frein s'allonge de manière inattendue ou si le niveau de liquide de frein baisse considérablement, veuillez vous rendre chez un concessionnaire agréé pour faire entretenir le système de freinage.

MISE EN GARDE

- Le liquide de frein absorbe fortement l'eau. Il doit donc être conservé dans un récipient fermé afin d'éviter qu'il n'absorbe l'eau et ne se détériore.
- Le liquide de frein a un effet corrosif sur la peinture de la carrosserie. Il convient donc d'essuyer rapidement toute éclaboussure de liquide de frein sur la peinture.

AVERTISSEMENT

- Le liquide de frein doit être conservé hors de portée des enfants. Si vous constatez une ingestion accidentelle de liquide de frein, consultez immédiatement un médecin.
- Tout contact de la peau ou des yeux avec le liquide de frein doit être évité. En cas de contact accidentel, rincez immédiatement et abondamment à l'eau et consultez rapidement un médecin.
- Veillez à ne pas renverser de liquide de frein sur le moteur d'entraînement chaud, car cela pourrait provoquer un incendie.

liquide de frein (2/2)

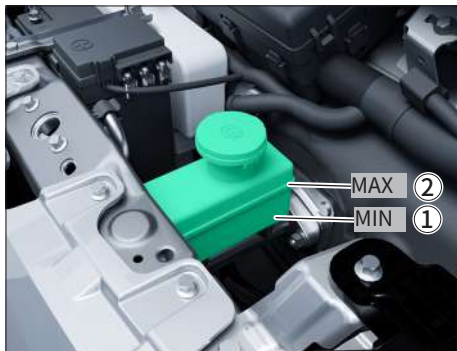

Inspection du niveau de liquide

Vérifiez le niveau du liquide de frein après avoir garé le véhicule sur une surface plane.

Si le niveau de liquide de frein est inférieur à la ligne MIN ①, veuillez ajouter du liquide de frein jusqu'à la ligne MAX ②.

Utilisez uniquement du liquide de frein homologué.

Si le niveau du liquide de frein est anormal ou baisse de manière répétée, rendez-vous chez un concessionnaire agréé pour faire inspecter le système de freinage.

Remplacement du liquide de frein

Pour garantir le bon fonctionnement du système de freinage, le liquide de frein doit être remplacé régulièrement conformément à la réglementation. Veuillez vous rendre chez un concessionnaire agréé pour le remplacement du liquide de frein.

AVERTISSEMENT

- Ne faites rien dans le compartiment avant lorsque le véhicule est chargé ou lorsque le moteur est sous tension.
- Le non-respect de la fréquence de remplacement du liquide de frein peut entraîner une défaillance du système de freinage et provoquer des accidents graves.
- Si le niveau du liquide de frein est inférieur au repère de limite inférieure du réservoir, ne conduisez pas le véhicule afin d'éviter tout accident.
- Si le liquide de frein reste dans le système hydraulique pendant de nombreuses années, il se détériore et une résistance à l'air se forme dans la conduite de frein lors du freinage, ce qui affecte l'efficacité du freinage et la sécurité de conduite, et peut même entraîner une défaillance complète du système de freinage, provoquant ainsi des accidents.

Lave-glace

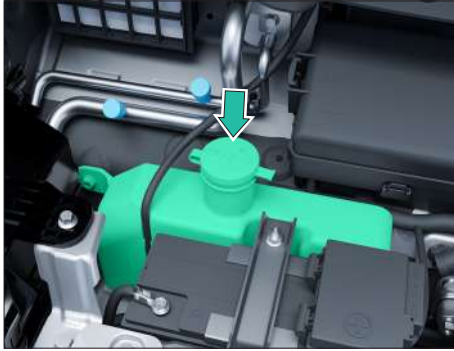

MISE EN GARDE

- Ne faites rien dans le compartiment avant lorsque le véhicule est chargé ou lorsque le moteur est sous tension.
- En hiver, afin d'éviter le gel, il convient d'utiliser un liquide lave-glace doté d'une performance antigel appropriée.
- Le liquide lave-glace est toxique et doit être conservé dans un récipient étiqueté, hors de portée des enfants.

Inspection et ajout de liquide lave-glace

Si vous utilisez le lave-glace et que les gicleurs ne pulvérisent le liquide que par intermittence ou ne pulvérisent pas du tout, il se peut que le réservoir soit vide.

Si le niveau de liquide lave-glace est trop bas lors de l'inspection, il doit être ajouté au réservoir de stockage en temps opportun jusqu'à ce que le liquide lave-glace soit visible depuis le couvercle.



Inspection des gicleurs du lave-glace

Si des objets divers se trouvent à proximité du gicleur du lave-glace, veuillez les nettoyer à temps, sinon cela pourrait nuire au bon fonctionnement du lave-glace.

Mettez le véhicule sous tension, appuyez sur le haut du levier de commande gauche pour pulvériser de l'eau, puis observez la pression et la position de la pulvérisation. Si la pression de pulvérisation est trop faible ou si la position de pulvérisation est incorrecte, rendez-vous chez un concessionnaire agréé pour faire réparer le véhicule.

Essuie-glace

Nettoyage

Toute contamination du pare-brise ou des balais d'essuie-glace réduit l'efficacité des balais.

Les principales sources de pollution sont la poussière, le limon, les insectes, les branches et l'eau de lavage utilisée par les laveurs de voitures. Si le balai d'essuie-glace ne racle pas correctement, nettoyez le pare-brise et le balai d'essuie-glace avec un détergent de haute qualité ou un détergent doux, puis rincez-le complètement à l'eau claire.

La procédure de nettoyage du balai d'essuie-glace est la suivante :

- Soulevez le bras d'essuie-glace pour l'éloigner du pare-brise.
- Saisissez le bras d'essuie-glace.
- Essuyez soigneusement la poussière et la saleté sur le balai d'essuie-glace et la surface du pare-brise à l'aide d'un chiffon doux.
- Après le nettoyage, remettez délicatement le bras d'essuie-glace en place.



MISE EN GARDE

- Afin d'éviter la formation de traces horizontales sur la surface vitrée lors du nettoyage, il convient de nettoyer régulièrement le balai d'essuie-glace. Évitez d'utiliser de l'essence, du kérosène, du diluant pour peinture ou des solvants similaires pour les nettoyer.
- Si le pare-brise est encore sale après le nettoyage, nettoyez les balais d'essuie-glace à l'aide d'une éponge ou d'un chiffon. Si ce n'est toujours pas propre après le nettoyage, remplacez les balais d'essuie-glace.
- Par temps froid, vérifiez que les balais d'essuie-glace ne sont pas gelés avant d'utiliser le lave-glace. N'utilisez le lave-glace que lorsque les essuie-glaces peuvent bouger librement sans obstruction.
- En plein été, par temps glacial ou lorsque le véhicule n'est pas utilisé pendant une longue période, relevez les bras d'essuie-glace afin de ralentir le vieillissement des balais d'essuie-glace.

Remplacement des balais d'essuie-glace

Les balais d'essuie-glace doivent être vérifiés régulièrement et remplacés rapidement s'ils sont endommagés, sinon le pare-brise pourrait être rayé.



MISE EN GARDE

- Ne frottez pas les balais d'essuie-glace à sec pour éviter de les endommager et de rayer le pare-brise, ce qui pourrait nuire à la sécurité routière.
- Les balais d'essuie-glace doivent être remplacés 1 à 2 fois par an.
- Ne mettez pas le véhicule en marche avant d'avoir terminé le remplacement des balais d'essuie-glace afin d'éviter tout mouvement brusque des essuie-glaces qui pourrait endommager le pare-brise et le capot.
- Si le bras d'essuie-glace est replié vers le haut du pare-brise, n'ouvrez pas le capot ; ne repliez pas le bras d'essuie-glace vers le pare-brise sans avoir installé les balais d'essuie-glace afin d'éviter d'endommager le pare-brise et les essuie-glaces.

Remplacement des balais d'essuie-glace

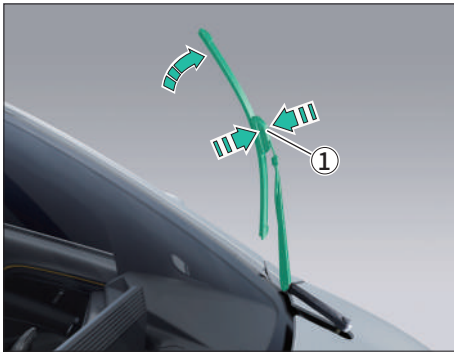

Étapes de remplacement

- Soulevez le bras d'essuie-glace pour l'éloigner du pare-brise. Utilisez une serviette épaisse pour rembourrer la partie inférieure du bras d'essuie-glace afin d'éviter que celui-ci ne rebondisse accidentellement et n'endommage le pare-brise.
- Pincez le clip de verrouillage de l'essuie-glace ① dans le sens de la flèche et maintenez-le enfoncé ;

- Faites pivoter le clip de verrouillage de l'essuie-glace de ① 90° ;

- Appuyez vers le bas et retirez le balai d'essuie-glace ② ;
- Installer un nouveau balai d'essuie-glace ;
- Abaissez lentement le bras d'essuie-glace sur le pare-brise.

Batterie 12V (1/3)

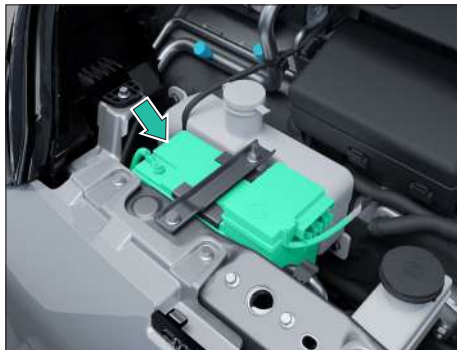
**! AVERTISSEMENT**

- Ne faites rien dans le compartiment avant lorsque le véhicule est chargé ou lorsque le moteur est sous tension.
- Ne laissez pas d'objets susceptibles de produire des étincelles ou des flammes s'approcher de la batterie.
- Ne court-circuitez pas les bornes de la batterie, sinon les étincelles à haute énergie générées par le court-circuit pourraient blesser l'opérateur.
- Avant d'utiliser la batterie, touchez le châssis du véhicule afin d'éliminer toute accumulation d'électricité statique, afin d'éviter les étincelles qui pourraient enflammer les gaz hautement explosifs de la batterie.
- L'acide de la batterie est très corrosif. Portez des gants de protection et des lunettes de sécurité.

! AVERTISSEMENT

- Si de l'acide éclabousse les yeux, rincez-les immédiatement à l'eau claire pendant plusieurs minutes, puis consultez immédiatement un médecin. Si de l'acide éclabousse la peau ou les vêtements, aspirez-le immédiatement avec un chiffon sec, puis rincez à l'eau savonneuse et à l'eau claire. Si vous buvez accidentellement de l'acide, consultez immédiatement un médecin.
- Les enfants doivent rester à l'écart de l'acide et des piles.

■ Inspection

- Vérifiez que la batterie est bien fixée.
- Vérifiez que les connexions des câbles positif et négatif de la batterie ne sont pas desserrées ou corrodées.
- Vérifiez si la couche isolante des câbles positif et négatif de la batterie est endommagée.
- Si le véhicule doit parcourir de longues distances ou si la batterie a été utilisée pendant plus d'un an, il convient de le confier à un concessionnaire agréé afin de vérifier l'état de la batterie.

Batterie 12V (2/3)

Chargement

Si le véhicule est stationné pendant une longue période, démarre fréquemment ou parcourt souvent de courtes distances dans un environnement froid, cela peut entraîner une insuffisance de la puissance de la batterie et empêcher le démarrage du véhicule.

Dans ce cas, il est nécessaire d'utiliser la méthode de démarrage à l'aide d'une batterie externe. Si le véhicule ne démarre pas ou si la batterie ne se recharge pas à l'aide d'une batterie externe, la batterie doit être remplacée. Veuillez contacter un concessionnaire agréé pour le remplacement de la batterie.

**MISE EN GARDE**

Démarrez le véhicule toutes les deux semaines pendant le stockage à long terme afin de vérifier l'état de la batterie et de vous assurer de son bon fonctionnement.

**AVERTISSEMENT**

- N'utilisez pas de chargeur externe pour charger la batterie sans l'avoir préalablement retirée, car cela pourrait endommager gravement les composants électriques du véhicule.
- Dans des environnements froids, si la batterie est gelée, ne tentez pas de la charger avec un chargeur externe, car cela pourrait provoquer une explosion.

Prévention hivernale

En effet, la puissance de démarrage fournie par la batterie à basse température est inférieure à celle fournie à température ambiante. Il est donc préférable de vérifier la batterie du véhicule chez un concessionnaire agréé avant le début de l'hiver et, si nécessaire, de la charger ou de la remplacer.

Par temps particulièrement froid, la recharge de la batterie prend plus de temps. Si la batterie n'est pas complètement rechargée, l'électrolyte risque de geler et d'endommager la batterie. Pour garantir l'efficacité de la batterie, il convient de procéder à des contrôles réguliers.

Si le véhicule est stationné dans un environnement extrêmement froid pendant plusieurs semaines ou plus, la batterie du véhicule doit être retirée et stockée à l'intérieur à température ambiante afin de la protéger contre les dommages causés par le gel.

Batterie 12V (3/3)

Remplacement

Avant de commencer les préparatifs, veuillez à lire attentivement et à respecter les consignes de sécurité relatives au fonctionnement de la batterie.

Lors du remplacement de la batterie, assurez-vous qu'elle est correctement installée et solidement fixée.



MISE EN GARDE

Avant de démonter la batterie, tous les équipements électriques du véhicule doivent être mis hors tension, et le câble négatif doit être retiré en premier, suivi du câble positif. Avant de reconnecter la batterie, tous les équipements électriques du véhicule doivent être éteints. Connectez d'abord le câble positif, puis le câble négatif.



AVERTISSEMENT

- Remplacez-la uniquement par une batterie de mêmes spécifications. L'utilisation d'une batterie différente peut entraîner une installation incorrecte ou des difficultés de connexion des câbles de la batterie en raison de positions différentes des bornes, et peut même entraîner une panne ou un endommagement des composants électriques.
- Le démontage et l'installation des batteries nécessitent certaines compétences professionnelles et des outils spécifiques, car dans certains cas, la batterie et le boîtier à fusibles peuvent être endommagés. Il est recommandé de s'adresser à un concessionnaire agréé pour remplacer la batterie.



Les piles contiennent des substances polluantes. Il est illégal de les jeter avec les ordures ménagères. Elles doivent être recyclées séparément de manière écologique.



Veuillez mettre la batterie au rebut de manière écologique. Envoyez la batterie déchargée à un concessionnaire agréé ou à un point de collecte dédié au recyclage des batteries usagées.

Batterie haute tension

Description générale

La principale source d'alimentation du véhicule est la batterie haute tension, qui fournit l'énergie électrique nécessaire au moteur de traction, ainsi qu'aux dispositifs électriques haute tension du véhicule, tels que le système de climatisation et de chauffage. La batterie haute tension doit être rechargée à l'aide d'une source d'alimentation externe.

Pour les voitures neuves, l'autonomie des véhicules varie en fonction de différents facteurs tels que les habitudes de conduite (accélération et freinages fréquents, par exemple), les conditions de conduite (longues pentes et nids-de-poule, par exemple), l'environnement d'utilisation (températures basses, par exemple) et l'utilisation ou non d'équipements électriques (climatisation, par exemple). La batterie haute tension est un produit chimique dont la capacité diminue naturellement en raison de ses caractéristiques chimiques. Par conséquent, les véhicules utilisés pendant un certain temps verront leur autonomie en mode électrique pur réduite.

Sécurité

La batterie haute tension a été testée à haute température, haute pression et sous choc, et ses performances en matière de sécurité sont excellentes.

Entretien

Lorsque l'indicateur de charge de la batterie haute tension sur l'écran central indique que la charge est insuffisante, rechargez-la dès que possible et évitez de vider complètement la batterie haute tension.

Pendant l'utilisation du véhicule, la recharge complète doit être effectuée au moins une fois par mois.

Lorsque le véhicule n'est pas utilisé pendant une longue période, la batterie doit être rechargée et déchargée au moins une fois tous les trois mois.

Il est strictement interdit de laver à l'eau les composants haute tension et les batteries d'alimentation situés au bas du véhicule, afin d'éviter d'endommager les composants haute tension et les batteries d'alimentation du véhicule.



MISE EN GARDE

- Le véhicule doit être maintenu propre et éviter d'être garé dans des environnements humides, à haute température ou autres, afin de ne pas provoquer une panne ou un endommagement de la batterie d'alimentation.
- Si le véhicule est neuf, la batterie d'alimentation doit être complètement chargée avant la première utilisation afin de ne pas nuire à ses performances.
- Lors de la charge, les passagers ne doivent pas rester dans le véhicule.
- Lors de la charge, gardez le véhicule dans un endroit aéré.
- Évitez de continuer à conduire le véhicule lorsque la batterie est déchargée, car cela réduirait considérablement sa durée de vie.

Inspection des pneus et des roues

Inspection visuelle

Avant de prendre la route, vérifiez les quatre pneus et contrôlez régulièrement l'absence de renflements, de rayures, d'usure anormale, de fissures, de clous et d'autres anomalies sur la bande de roulement et les flancs. Si le phénomène ci-dessus se produit, veuillez contacter un revendeur agréé pour inspection et remplacement.

Certains dommages aux pneus ne sont pas faciles à détecter. Si vous constatez des vibrations, des bruits ou des déviations anormaux pendant la conduite, il se peut que l'un des pneus soit défectueux. Dans ce cas, arrêtez-vous immédiatement et vérifiez si les roues et les pneus sont endommagés tout en veillant à la sécurité. Contactez un concessionnaire agréé pour faire inspecter vos pneus si nécessaire.

Causes courantes de dommages aux pneus :

- Choc ou frottement contre le bord de la route ;
- Conduire rapidement dans un nid-de-poule profond sur la route ;
- La pression des pneus est trop faible ou trop élevée.

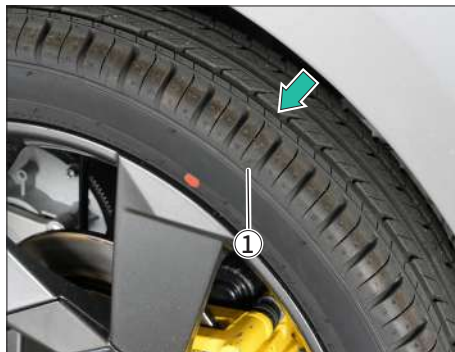

Vérifiez régulièrement la profondeur de la sculpture et l'état de la bande de roulement sur toute la largeur du pneu. Si la profondeur de la bande de roulement est trop faible, l'adhérence du pneu sera réduite. En particulier sur les routes glissantes, cela augmentera le risque de dérapage et compromettra gravement la sécurité routière.

À l'aide du repère d'usure latérale du pneu ①, trouvez le repère de limite de sécurité du pneu. Lorsque la bande de roulement est usée jusqu'au repère d'usure, le pneu doit être remplacé.

Vérifiez que toutes les roues sont équipées de capuchons de valve et vérifiez que les valves ne sont pas encrassées et ne présentent pas de fuites d'air. N'installez aucun composant sur la valve.

Vérifiez l'état de la jante. Si la jante est tordue, déformée, fissurée, corrodée ou fortement rayée, elle doit être remplacée dans les plus brefs délais. Si les boulons de roue sont souvent desserrés, remplacez les roues et les boulons de roue.



AVERTISSEMENT

Vous ne devez pas continuer à rouler après que le pneu a gonflé et s'est fissuré, car il pourrait éclater pendant la conduite, ce qui entraînerait un accident de la circulation et des blessures corporelles.

Pression des pneus (1/2)

Description générale

Une pression des pneus adéquate peut prolonger la durée de vie des pneus, tout en améliorant le confort de conduite, la rentabilité et la stabilité de conduite des véhicules.

Lorsque la pression des pneus est trop faible, cela accélère l'usure des pneus, ce qui affecte considérablement la stabilité de conduite et la consommation des véhicules, et augmente le risque de défaillance des pneus.

Une pression excessive des pneus entraînera une conduite instable et une usure inégale des pneus, réduisant ainsi leur durée de vie.

Vérifiez la pression des pneus au moins une fois par mois, après avoir roulé sur des routes accidentées ou avant de parcourir de longues distances.

Lorsque vous vérifiez la pression des pneus, ceux-ci doivent être froids. Des pneus froids signifient que le véhicule n'a pas roulé pendant au moins 3 heures ou n'a pas parcouru plus de 1,6 km.

Pour connaître les normes de pression des pneus froids, veuillez vous reporter à l'étiquette de pression des pneus située sous le montant de la porte conducteur.

AVERTISSEMENT

Ne dégonflez jamais les pneus lorsqu'ils sont chauds.

Une pression incorrecte des pneus peut entraîner une usure anormale et une surchauffe des pneus. Cela peut nuire à la sécurité :

Risque d'éclatement ou de décollement de la bande de roulement.

- La pression des pneus dépend de la charge et de la vitesse du véhicule, et la pression des pneus est ajustée en fonction des conditions d'utilisation.
- Notez qu'un capuchon de valve manquant ou mal serré peut réduire l'étanchéité du pneu et entraîner une perte de pression.
- Utilisez toujours le même bouchon de valve que l'original et serrez-le complètement.

Inspection de la pression des pneus

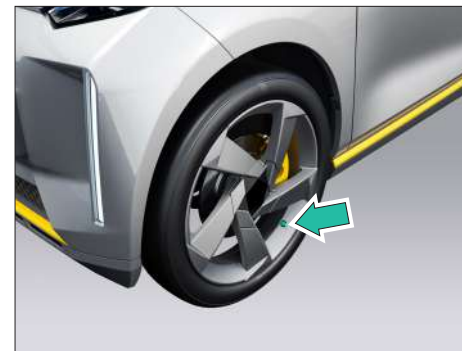

Le baromètre pour pneus permet de vérifier la pression des pneus à froid.

Retirez le capuchon de la valve du pneu et vérifiez l'étanchéité de la valve à l'aide d'eau savonneuse.

Conseil

Ajoutez du liquide de lavage à l'eau, enduisez la valve et vérifiez qu'il n'y a pas de bulles.

La présence de bulles signifie qu'il y a une fuite d'air.

Pression des pneus (2/2)



Une fois le baromètre pour pneus installé sur la valve, la pression des pneus s'affiche sur le baromètre.

Vérifiez et ajustez la pression des pneus jusqu'à ce qu'elle corresponde à la valeur standard.

Après l'inspection, veuillez à remettre le capuchon de valve sur la valve.

⚠ MISE EN GARDE

Après avoir roulé pendant un certain temps, la pression des pneus augmentera de 0,2 à 0,5 bar. Ne réglez pas la pression des pneus à ce moment-là, sinon la pression sera inférieure à la valeur standard à froid.

⚠ AVERTISSEMENT

Si la pression des pneus est manifestement insuffisante, le véhicule continuera à rouler à grande vitesse et les pneus se déformeront constamment, ce qui entraînera facilement une surchauffe et un éclatement des pneus.

Rotation des roues (1/2)

Le but de la permutation régulière des roues est d'assurer une usure uniforme de tous les pneus et de prolonger leur durée de vie globale. Il est recommandé de changer les roues tous les 3 ans ou tous les 30 000 km.

Avant de procéder à la permutation des roues, vérifiez que les pneus et les roues ne sont pas endommagés. Si aucun dommage n'est constaté, procédez à la permutation des roues et au réglage du parallélisme.

⚠ MISE EN GARDE

- Lorsque vous faites la permutation des roues, veillez à ce que les roues avant restent en meilleur état.
- Si un pneu présente une usure irrégulière ou excessive, faites vérifier l'alignement des roues chez un concessionnaire agréé.

Rotation des roues (2/2)

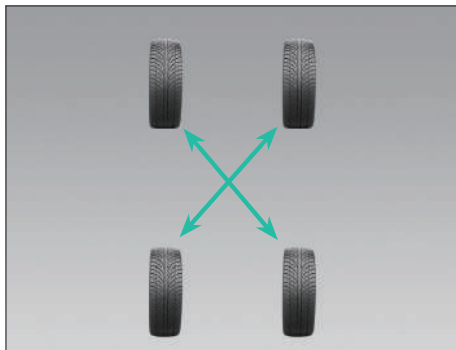

Lorsque vous faites une permutation des roues, faites-le en diagonale. Après la rotation, assurez-vous que tous les boulons de roue sont bien serrés et réglez la pression des pneus à la valeur spécifiée. Vérifiez à nouveau le serrage des boulons de roue après avoir parcouru 1 000 km.

AVERTISSEMENT

La saleté sur la surface de jonction entre la roue et le disque de frein peut entraîner un desserrage des boulons de roue, ce qui peut provoquer la chute de la roue et causer des accidents de la circulation. Par conséquent, lors du remplacement des roues, il convient d'éliminer la rouille ou la saleté sur la surface de jonction entre les roues et les disques de frein.

Contrôle de l'équilibrage dynamique des roues

Les roues ont été équilibrées dynamiquement lorsque le véhicule a quitté l'usine, mais de nombreux facteurs peuvent affecter l'équilibre des roues pendant l'utilisation du véhicule. Un déséquilibre dynamique des roues entraînera un balancement des roues, une usure anormale des pneus et affectera la stabilité de la conduite. Il est donc nécessaire de vérifier régulièrement l'équilibre dynamique des roues chez un concessionnaire agréé.

Remplacement des pneus (1/2)

Remplacement des pneus

Vérifiez l'étiquette d'information sur les pneus du véhicule pour trouver le modèle et la taille de pneus requis.

Sur un même essieu, utilisez des pneus de marque, de spécifications, de taille, de sculpture et d'état identiques.

Remplacez les pneus si l'une des situations suivantes se produit :

- Les repères d'usure sont usés et doivent être remplacés.
- Les cordes ou le tissu dans le caoutchouc sont visibles.
- Les fissures dans la bande de roulement ou le flanc sont suffisamment profondes pour laisser apparaître les cordes ou le tissu.
- Les pneus sont bombés, gonflés ou délaminés.
- Le pneu est crevé, rayé ou endommagé d'une autre manière, et la taille et l'emplacement des dommages sont difficiles à réparer.
- Le pneu a 6 ans à compter de la date de fabrication.
- Installez les pneus conformément aux repères intérieur/extérieur figurant sur le flanc.
- Effectuez un équilibrage dynamique après avoir réparé ou remplacé un pneu.

Remplacement des pneus (2/2)

AVERTISSEMENT

- N'utilisez pas de pneus usagés d'origine inconnue, car même s'ils ne présentent aucun dommage visible, ils peuvent être endommagés, ce qui peut entraîner une perte de contrôle du véhicule et provoquer des accidents de la circulation lors de la conduite.
- L'adhérence à la route des pneus neufs peut ne pas atteindre son niveau optimal pendant les 500 premiers kilomètres, c'est pourquoi il convient de conduire prudemment à une vitesse appropriée et de bien roder les pneus neufs afin d'éviter tout accident.
- Les pneus se détériorent avec le temps, même s'ils ne sont pas utilisés. Quelle que soit la profondeur restante des pneus, ceux-ci doivent être remplacés lorsque l'âge gestationnel atteint 6 ans.

AVERTISSEMENT

- Une conduite fréquente dans un environnement chaud ou une surcharge entraînera une surchauffe et un vieillissement accéléré des pneus, ce qui réduira leur durée de vie. Les pneus doivent être vérifiés plus fréquemment afin d'éviter tout éclatement soudain et tout accident.
- L'utilisation de pneus de marques, de types de construction (radiaux et diagonaux), de tailles ou de sculptures différents peut nuire au freinage et à la maniabilité du véhicule, et potentiellement causer des accidents.

Instructions spéciales

■ Pneu crevé

Cette voiture utilise des pneus sans chambre à air, et les crevaisons sont rares dans des conditions normales de conduite. Elles sont encore plus rares si les pneus sont correctement entretenus. Toutefois, en cas d'éclatement d'un pneu, il est recommandé de prendre les mesures suivantes :

- Si l'un des pneus avant est crevé, le véhicule déviendra vers ce côté sous l'effet de la traction exercée par le pneu crevé. À ce moment-là, vous devez relâcher la pédale d'accélérateur, tenir fermement le volant pour contrôler la direction, maintenir le véhicule dans sa voie d'origine, appuyer doucement sur la pédale de frein pour arrêter le véhicule sur la bande d'arrêt d'urgence ou à un endroit sûr, et contacter le concessionnaire agréé le plus proche pour remplacer les pneus.
- Si l'un des pneus arrière est crevé, le véhicule peut présenter des vibrations et des bruits anormaux pendant la conduite, mais la direction reste contrôlable. Dans ce cas, relâchez la pédale d'accélérateur, tournez le volant dans la direction où vous souhaitez que le véhicule se déplace afin de garder le contrôle du véhicule, appuyez

ez doucement sur la pédale de frein pour arrêter le véhicule sur la bande d'arrêt d'urgence ou dans un endroit sûr, puis contactez le concessionnaire agréé le plus proche pour remplacer les pneus.

■ Remplacement des jantes

Si la jante est déformée, fissurée, corrodée ou fortement rayée, elle doit être remplacée. Si le pneu fuit en raison d'un dommage sur la jante, celle-ci doit également être remplacée. La capacité de charge, les spécifications, la distance de déport et les dimensions d'installation de la nouvelle jante doivent être identiques à celles de la roue d'origine, et la méthode d'installation doit être la même. La jante doit être équilibrée dynamiquement après son remplacement.

AVERTISSEMENT

- L'utilisation de jantes inappropriées affectera le freinage et la maniabilité des véhicules, ce qui peut entraîner le décollement des pneus des jantes et rendre les véhicules incontrôlables, causant ainsi des accidents.
- L'utilisation de jantes non standard peut également causer des problèmes au niveau de la durée de vie des roulements, du refroidissement des freins, du calibrage du compteur de vitesse et du compteur kilométrique, de la garde au sol du véhicule, ainsi que du dégagement entre les pneus ou les chaînes à neige et la carrosserie, et entre les pneus ou les chaînes à neige et le châssis.
- Il est également dangereux de remettre des jantes usagées sur le véhicule. En effet, comme il est impossible de savoir comment la jante usagée a été utilisée et combien de kilomètres elle a parcouru, elle peut présenter des fissures invisibles qui provoqueront des accidents lors de la conduite.

Nettoyage (1/4)

Nettoyage

Nettoyez le véhicule afin de protéger la peinture de la carrosserie dans les cas suivants :

- Après avoir roulé par temps pluvieux, la peinture de surface peut être endommagée par les pluies acides.
- Après avoir roulé sur une route côtière. La carrosserie peut rouiller en raison de l'érosion causée par l'eau de mer.
- Lorsque des polluants tels que de la suie, des fientes d'oiseaux, de la graisse d'arbre, des particules métalliques ou des insectes restent à la surface de la carrosserie.
- Lorsque de la poussière ou de la boue s'accumule sur la surface du véhicule.

Méthode de lavage

Lavez la saleté présente sur le véhicule à l'aide d'une éponge humide et d'une grande quantité d'eau.

Lavez soigneusement le véhicule avec de l'eau savonneuse neutre ou un détergent (savon spécial pour voiture ou détergent vaisselle ordi-

naire) mélangé à de l'eau propre et douce. Rincez le véhicule avec suffisamment d'eau. Après avoir lavé le véhicule, essuyez-le avec un chiffon spécial (suédine) pour éviter de laisser des traces après séchage.



MISE EN GARDE

- Les joints, les portes, les fenêtres et le capot avant sont les éléments les plus sensibles à la corrosion causée par les sels antigel utilisés sur les routes. Par conséquent, ces endroits doivent être nettoyés fréquemment.
- Assurez-vous que le trou d'évacuation situé sous la porte n'est pas bouché.
- Avant de nettoyer le véhicule, rincez le dessous et les roues de la voiture à l'eau afin d'éliminer facilement la boue, le sel et autres saletés.
- N'utilisez pas de savon ménager puissant, de détergent chimique puissant ou d'autres agents dissolvants pour nettoyer la surface du véhicule.



MISE EN GARDE

- Ne nettoyez pas le véhicule lorsque la surface de la carrosserie est très chaude, sinon des taches d'eau se formeront sur la peinture.
- Ne nettoyez pas la carrosserie avec un cuir dur ou un chiffon rugueux.
- Ne lavez pas le véhicule pendant la recharge afin d'éviter tout risque de choc électrique.
- Ne lavez jamais le câble de recharge pendant la recharge.
- Ne nettoyez pas le connecteur de charge ni la fiche afin d'éviter toute corrosion des bornes et tout dysfonctionnement pendant la charge.
- Ne laissez pas d'eau ou d'autres liquides entrer en contact avec les composants électriques à l'intérieur du véhicule, car cela pourrait les endommager.

Nettoyage (2/4)



MISE EN GARDE

Évitez d'utiliser de l'eau à haute pression pour nettoyer le compartiment avant, le port de charge, les composants haute tension ou la batterie, car cela pourrait endommager les circuits électriques ou provoquer un choc électrique.

AVERTISSEMENT

N'utilisez pas de mazout, de térébenthine, de dissolvant pour vernis à ongles ou d'autres liquides volatils pour entretenir les véhicules. Les liquides susmentionnés sont toxiques et inflammables, et peuvent facilement provoquer un incendie ou une explosion !

Élimination des taches

Les taches d'asphalte ou d'autres huiles, les salissures industrielles, les traces d'insectes et la résine sur la partie inférieure du véhicule doivent être éliminées à temps afin d'éviter d'endommager la peinture ou de laisser des traces.

Polissage et cirage

Un cirage fréquent des véhicules permet de protéger la surface peinte et de conserver la beauté du véhicule.

Une friction mécanique ou un polissage intense sur la couche d'apprêt/vernis peut entraîner une finition imparfaite ou des marques de tourbillon.

Après le cirage, polissez pour éliminer les résidus à la surface et éviter le vieillissement.

MISE EN GARDE

- Lavez soigneusement le véhicule avant de le cirer.
- Veuillez utiliser une cire pour voiture conformément aux instructions du fabricant.
- N'utilisez pas de cires contenant des abrasifs, des mélanges ou des détergents, qui pourraient endommager la peinture de la carrosserie.

Nettoyage (3/4)

Nettoyage du pare-brise

Lorsque vous utilisez le lave-glace pour éliminer les saletés sur le pare-brise, vaporisez le produit sur la surface vitrée avant de gratter. Sinon, vous risquez d'endommager la surface extérieure de l'essuie-glace et du verre.

Même s'il pleut un peu, il faut d'abord vaporiser, puis gratter.

Entretien du dessous

Dans les régions où l'on utilise du sel de déneigement en hiver, lavez fréquemment le dessous du véhicule afin d'éviter la corrosion des composants du châssis et de la suspension due à l'accumulation de saleté et de sel.

N'utilisez pas de jets d'eau à haute pression sur les composants haute pression du châssis, car cela pourrait endommager les circuits et causer des dommages graves ou un risque de choc électrique. En hiver ou au printemps, vérifiez les joints du véhicule et remettez-les en état si nécessaire.

Nettoyage des roues

Lavez les roues lors du nettoyage du véhicule afin de conserver leur aspect propre.

Lors du changement de roues ou du nettoyage du dessous du véhicule, l'intérieur des roues doit être nettoyé.

N'utilisez pas de nettoyant abrasif pour nettoyer les roues.

Vérifiez régulièrement que les jantes ne présentent pas de creux ou d'érosion. Cela peut entraîner une perte de pression ou endommager les bords des pneus.

Il est recommandé de cirer les roues afin d'éviter qu'elles ne soient corrodées par les sels anti-gel utilisés sur les routes en hiver.

Nettoyage des pièces chromées

Nettoyez régulièrement les pièces chromées avec un produit de polissage pour chrome non abrasif pour conserver leur brillance.

Nettoyage de l'intérieur

Utilisez toujours un aspirateur ou un chiffon pour éliminer la poussière et la saleté de la voiture (intérieur, pièces en plastique, sièges, etc.). Après avoir trempé dans de l'eau savonneuse avec un chiffon propre et doux, essuyez la saleté sur le plastique ou le cuir, puis séchez avec un chiffon doux.



MISE EN GARDE

- N'essayez jamais avec de l'essence légère, du diluant ou un liquide similaire.
- N'utilisez pas de protecteurs de tissu sans la recommandation du fabricant.

Nettoyage (4/4)

Tapis de sol

L'utilisation de tapis de sol prolongera la durée de vie des tapis dans les voitures et facilitera le nettoyage de l'habitacle.

Quel que soit le type de tapis de sol utilisé, il convient de s'assurer qu'il est adapté à la voiture et qu'il est correctement fixé afin de ne pas gêner le fonctionnement des pédales.



AVERTISSEMENT

L'utilisation d'un tapis de sol non fixé peut entraver le fonctionnement de la pédale de frein et de l'accélérateur, ce qui peut provoquer des accidents graves.

Nettoyage intérieur des vitres

Pour nettoyer l'intérieur des vitres, n'utilisez pas d'outils tranchants ni de désinfectants à base de chlore.

En hiver, si de la buée se forme à l'intérieur des vitres, vous pouvez vaporiser une quantité appropriée de spray anti-buée spécial pour vitres afin d'éviter la formation de buée.

Ceintures de sécurité

Les sangles des ceintures de sécurité peuvent être nettoyées à l'aide d'une éponge imbibée d'un détergent neutre.

Après le nettoyage, la sangle de la ceinture de sécurité doit être complètement sèche avant utilisation, et la sangle humide ne doit pas être directement rétractée dans le rétracteur, afin de ne pas endommager ce dernier.

Ne nettoyez pas la sangle avec de la poudre blanchissante, des colorants ou des solvants chimiques, car cela pourrait l'endommager gravement.

Anticorrosion

Assurez-vous que le véhicule n'est pas corrodé

- Lavez fréquemment le véhicule et cirez-le pour le garder propre.
- Vérifiez toujours s'il y a des dommages mineurs à la peinture et réparez-les dès que possible.
- Vérifiez le dessous du véhicule pour voir s'il y a une accumulation de sable, de saleté ou de sel. Si vous en trouvez, nettoyez-le à l'eau dès que possible.



MISE EN GARDE

- Il est interdit de laver directement l'habitacle avec de l'eau pour éliminer la saleté, le sable ou d'autres débris, mais il est possible d'utiliser un aspirateur ou un balai pour éliminer la saleté.
- Ne laissez pas l'eau ou d'autres liquides entrer en contact avec les composants électriques à l'intérieur de la voiture, car cela pourrait les endommager.

Les antigels et les agents de déneigement utilisés sur les chaussées sont corrosifs et peuvent accélérer la corrosion et le vieillissement des composants des véhicules, tels que les câbles de commande des freins de stationnement, les conduites de frein, les panneaux de plancher et les ailes. Par conséquent, après avoir roulé sur de telles surfaces, il convient de nettoyer rapidement le dessous du véhicule. Pour des mesures antirouille et anticorrosion supplémentaires, veuillez consulter les concessionnaires agréés.

Les facteurs les plus courants de corrosion des véhicules

- De la saleté humide ou des débris s'accumulent dans la cavité du panneau de carrosserie ou dans d'autres zones.
- Dommages causés à la peinture ou à d'autres couches protectrices par le sable, les petits cailloux ou les petits accidents de la circulation.

Humidité

Le gravier, la saleté et l'humidité accumulés dans la partie inférieure du véhicule peuvent accélérer la corrosion de la carrosserie. Les tapis mouillés ne sèchent pas facilement dans la voiture. Afin d'éviter la corrosion du plancher, il est recommandé de les retirer et de les faire sécher.

Humidité relative

La corrosion est accélérée dans les zones où l'humidité relative est élevée.

Température

Une augmentation des températures peut accélérer la corrosion des pièces dans des conditions de mauvaise ventilation, en particulier dans les zones où les températures sont constamment supérieures à zéro.

Pollution de l'air

La pollution industrielle, la présence de sel dans l'air des zones côtières ou l'utilisation de grandes quantités de sel sur les autoroutes peuvent accélérer la corrosion. Le sel de voirie peut également accélérer l'écaillage de la peinture.

Recyclage et protection de l'environnement

Plastiques

Recyclage et protection de l'environnement Les pièces en plastique et en caoutchouc sont marquées conformément à la réglementation en vigueur. Afin de faciliter le recyclage, la gamme de matériaux utilisés a été limitée : la plupart des plastiques sont des matériaux thermoplastiques qui peuvent être recyclés par fusion, granulation et broyage.

Métal

100% recyclable.

Verre

Il peut être démonté et traité par les fabricants de verre.

Caoutchouc

Une fois broyés, les pneus et les joints d'étanchéité peuvent être utilisés comme matériaux enroulés imperméables, pistes en caoutchouc, etc.

Protection de l'environnement

Confier l'entretien de votre voiture à des concessionnaires agréés permet de contrôler divers risques de pollution et de contribuer à la protection de l'environnement.

Les pièces mises au rebut ou endommagées

ne peuvent pas être jetées à la poubelle. Les revendeurs agréés ont mis en place des mesures de recyclage et de protection de l'environnement.

Liquide usé

Les concessionnaires agréés sont responsables de la collecte et du traitement, de leur remplacement et du contrôle des différents risques de pollution.

Batterie 12 V et pile de clé abandonnées

Ne jetez pas les batteries 12 V et les piles des télécommandes à la poubelle. Elles sont nocives pour l'environnement. Veuillez les remettre à un point de collecte agréé.

Batterie haute tension usagée

Les batteries usagées doivent être remises au réseau de recyclage des batteries usagées des concessionnaires agréés, qui les transmettra ensuite à des entreprises qualifiées conformément aux lois et réglementations nationales en vigueur pour être recyclées et éliminées de manière centralisée. Elles ne peuvent être jetées ou stockées à volonté afin d'éviter toute pollution de l'environnement et tout risque pour la sécurité.



5 Conseils pratiques

Feux de détresse.....	122
Feux de détresse.....	122
Démarrage à l'aide d'une	
batterie externe	123
Description générale.....	123
Étapes pour démarrer à l'aide d'une	
batterie externe.....	124
Précautions	125
Fusibles.....	126
Introduction	126
Boîte à fusibles du compartiment avant ...	127
Remplacement des ampoules	128
Remplacement des ampoules	128
Remorquage	129
Mode de remorquage	129

Feux de détresse



Allumez les feux de détresse dans les situations suivantes :

- Lorsque le véhicule tombe en panne ;
- Lorsque votre véhicule se trouve à l'arrière d'un embouteillage ;
- En cas d'urgence ;
- Lorsqu'il est sur une remorque de remorquage.



MISE EN GARDE

- Ne laissez pas les feux de détresse allumés pendant une période prolongée lorsque le véhicule est à l'arrêt, car cela pourrait décharger la batterie 12 V.
- Lorsque les feux de détresse sont allumés, les clignotants ne peuvent pas indiquer clairement la direction de virage prévue. Faites particulièrement attention et éteignez temporairement les feux de détresse avant d'utiliser les clignotants.

5

Conseils pratiques

Le commutateur des feux de détresse se trouve sur le tableau de bord. En cas d'urgence, utilisez les feux de détresse pour alerter les autres usagers de la route et éviter de causer des accidents.

Après avoir appuyé sur le commutateur des feux de détresse, tous les clignotants clignoteront simultanément, et les deux voyants de clignotant situés au centre du tableau de bord clignoteront également simultanément.

Pour éteindre les feux de détresse, appuyez à nouveau sur l'interrupteur des feux de détresse.

Description générale

Si un véhicule ne démarre pas en raison d'une décharge excessive de la batterie 12 V, il peut être démarré à l'aide de la batterie 12 V d'un autre véhicule et à l'aide de câbles de démarrage. Remarque :

- Assurez-vous que la batterie d'alimentation a une tension nominale de 12 V et que sa capacité (Ah) n'est pas inférieure à celle de la batterie défectueuse du véhicule.
- Les pinces des câbles de démarrage doivent être isolées.

AVERTISSEMENT

- Il peut y avoir de l'hydrogène gazeux explosif à proximité de la batterie 12 V. Les batteries doivent être tenues à l'écart des étincelles et du feu.
- Ne laissez pas les véhicules se toucher pendant le démarrage à l'aide d'une batterie externe. Si les bornes positives des deux batteries sont connectées, le courant circulera immédiatement, créant une situation dangereuse.



MISE EN GARDE

Avant de mettre l'appareil en marche sur batterie, il est essentiel de lire attentivement et de respecter les consignes de sécurité relatives à l'utilisation des batteries.

Évitez l'électricité statique

Lors de la charge de la batterie ou du démarrage à l'aide d'une batterie externe, des gaz mixtes hautement inflammables sont générés. Il est important de veiller à ce que ni vous ni la batterie n'accumulez d'électricité statique. Par exemple, les éléments suivants peuvent provoquer une accumulation d'électricité statique :

- Porter des vêtements en fibres synthétiques.
- Frottement entre les vêtements et les sièges.
- Tirer ou pousser la batterie sur un tapis ou tout autre matériau synthétique.
- Essuyer la batterie avec un chiffon.

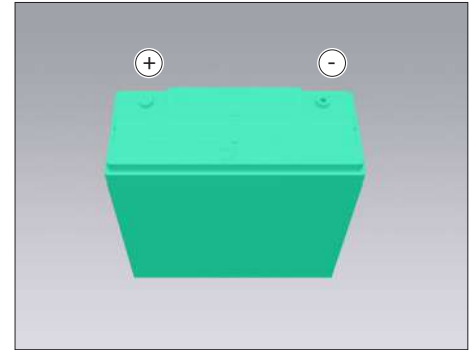

Description générale

S'il y a un signe « + » autour de la borne de la batterie, c'est le pôle positif de la batterie, et s'il y a un signe « - » autour de la borne, c'est le pôle négatif de la batterie.

Étapes pour démarrer à l'aide d'une batterie externe

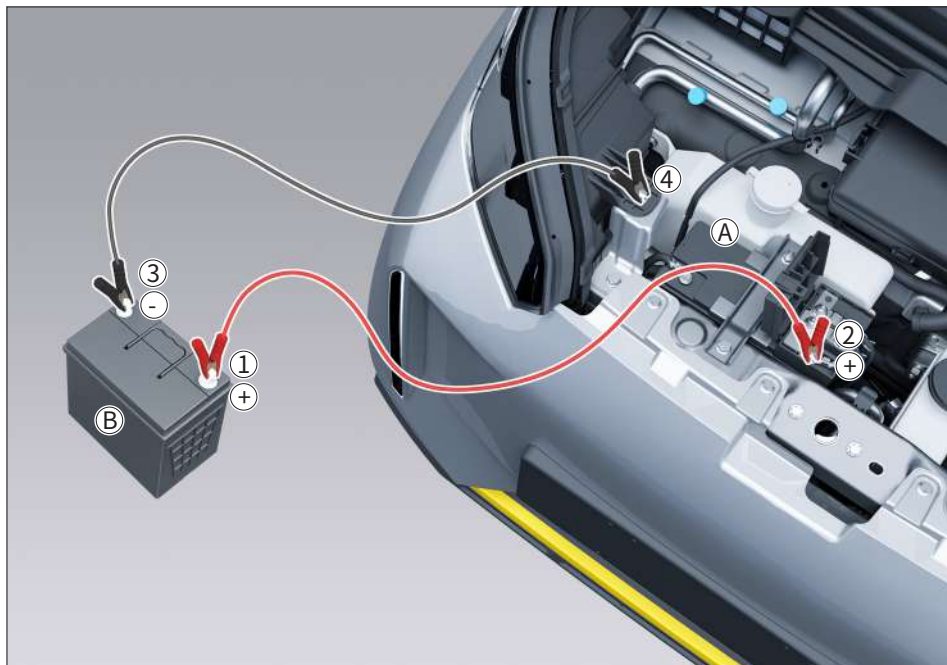

1. Si la batterie du véhicule de secours est éloignée de celle du véhicule en panne, rapprochez les deux batteries.
2. Passez la vitesse « P ».
3. Coupez tous les équipements électriques (tels que les feux, le chauffage, la climatisation, etc.).
4. Couvrez la batterie avec un chiffon sec afin de réduire le risque d'explosion.
5. Connectez le câble rouge positif comme indiqué sur l'illustration ① → ② . Veillez à ne pas provoquer de court-circuit.
6. Connectez le câble de démarrage noir comme indiqué sur l'illustration ③ → ④ (mise à la terre du véhicule) Veillez à ne pas provoquer de court-circuit.
7. Démarrez le véhicule normalement.
8. Une fois le véhicule démarré, débranchez soigneusement les câbles de démarrage dans l'ordre inverse de leur connexion.
9. Manipulez les chiffons secs avec précaution afin d'éviter toute contamination.

Précautions

MISE EN GARDE

- Assurez-vous que les bornes positives (+) des deux batteries sont connectées. Ne connectez pas la borne négative (-) de la batterie du véhicule de secours à la borne négative de la batterie du véhicule en panne. Connectez-la plutôt au point de mise à la terre du véhicule en panne. Sinon, les étincelles générées lors de la connexion pourraient enflammer les gaz inflammables de la batterie et provoquer une explosion.
- La batterie du véhicule de secours doit être de 12V. Si la tension de la batterie du véhicule de secours est supérieure à 12 V, cela peut endommager les équipements électriques du véhicule.
- Lors de la connexion ou de la déconnexion des câbles de démarrage, connectez ou déconnectez complètement un câble avant de connecter ou de déconnecter l'autre pour éviter les courts-circuits.
- Assurez-vous que les pinces des câbles de démarrage ne touchent aucun autre élément métallique.

AVERTISSEMENT

- Si les bornes positive et négative de la batterie sont mal connectées lors du démarrage, cela peut endommager le véhicule (par exemple, faire sauter des fusibles/relais) et même entraîner l'explosion de la batterie.
- Un démarrage externe incorrect peut provoquer l'explosion de la batterie. L'explosion d'une batterie peut provoquer des blessures graves, voire mortelles, et peut également endommager le véhicule. Assurez-vous de suivre les instructions de cette section.
- Il y a toujours de l'hydrogène gazeux explosif à proximité de la batterie. La batterie doit être tenue à l'écart des étincelles et du feu.
- Lorsque vous travaillez sur ou à proximité de la batterie, portez des lunettes de protection appropriées et retirez vos bagues, bracelets et autres bijoux.
- Ne vous penchez pas au-dessus de la batterie pendant le démarrage à l'aide d'une batterie externe afin d'éviter toute brûlure par l'acide.

AVERTISSEMENT

- Évitez tout contact de l'acide de la batterie avec les yeux, la peau, les vêtements ou la peinture du véhicule. La solution contenue dans la batterie est une solution d'acide sulfurique corrosive qui peut provoquer de graves brûlures. Si l'acide entre en contact avec une partie quelconque, rincez immédiatement la surface à grande eau.
- Gardez la batterie hors de portée des enfants.
- N'essayez pas de démarrer une batterie gelée. Elle pourrait exploser et causer des accidents graves.

Introduction

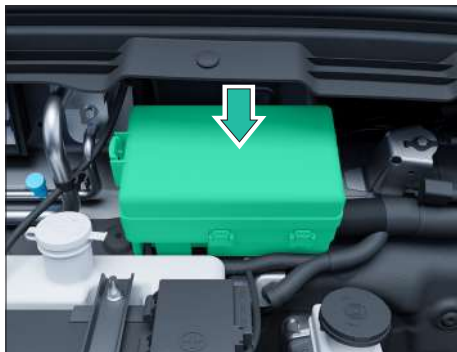

Boîte à fusibles du compartiment avant

La boîte à fusibles du compartiment avant est située à côté de la batterie 12 V. Ouvrez le couvercle de la boîte à fusibles pour accéder aux fusibles.

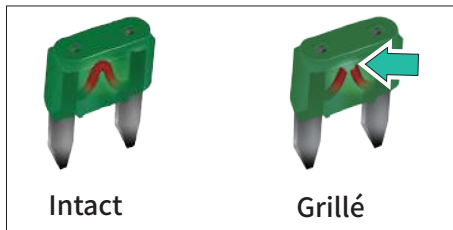

Intact

Grillé

Vérification et remplacement des fusibles

Si un équipement électrique de la voiture cesse de fonctionner, vérifiez d'abord si cela est dû à un fusible défectueux. Vous pouvez déterminer quels fusibles commandent le dispositif concerné en consultant le schéma des fusibles.

Retirez le fusible correspondant à l'équipement électrique défectueux et vérifiez si le fil métallique à l'intérieur du fusible est grillé. Si le fusible a grillé (le fusible indiqué par la flèche sur la figure est cassé), remplacez-le par un fusible de rechange ayant la même valeur d'ampérage ou une valeur inférieure.

Avant de déterminer si le fusible endommagé est à l'origine du dysfonctionnement, tous les fusibles endommagés peuvent être remplacés et le bon fonctionnement de l'équipement électrique peut être vérifié.

AVERTISSEMENT

Si le fusible de rechange de même calibre fond à nouveau peu de temps après, cela indique que le véhicule peut présenter une panne électrique grave. Dans ce cas, il est interdit d'utiliser l'équipement électrique défectueux. Laissez le fusible grillé dans la boîte à fusibles et contactez un concessionnaire agréé pour qu'il procède à la réparation.

Boîte à fusibles du compartiment avant

Disposition du relais de la boîte à fusibles du compartiment avant

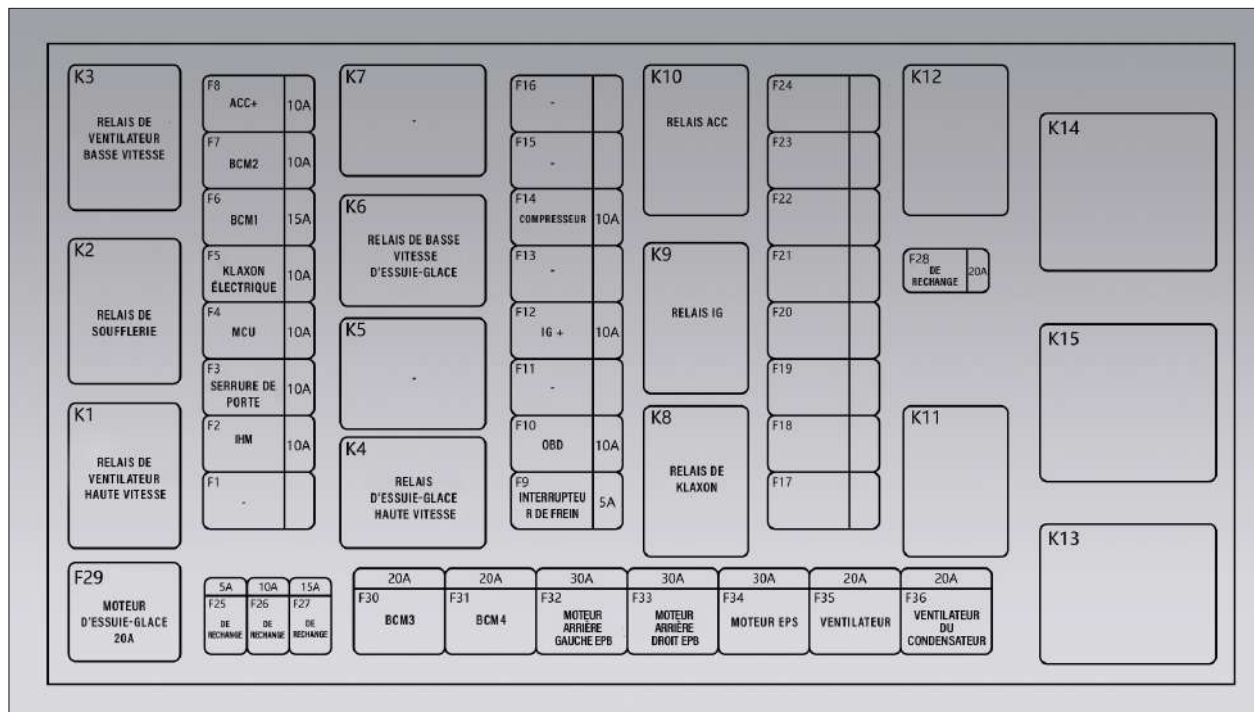

Remplacement des ampoules

La source lumineuse de la lampe LED ne peut pas être remplacée. Si elle est endommagée, veuillez contacter un concessionnaire agréé pour remplacer l'ensemble de la lampe.



MISE EN GARDE

- L'ampoule peut être très chaude lorsqu'elle vient d'être éteinte. Vous devez donc attendre qu'elle refroidisse avant de la remplacer.
- Ne touchez pas l'ampoule directement avec vos mains, enveloppez-la dans un chiffon non pelucheux afin de ne pas altérer l'effet lumineux.
- Lorsque vous tenez l'ampoule, ne touchez pas le verre ni la surface intérieure du réflecteur.
- Utilisez des ampoules du même type et de la même puissance que celles d'origine.

Nom du feu		Quantité	Couleur	Type d'ampoule
Feu combiné avant	Feux de croisement	Un de chaque côté	blanc	LED
	Feux de route	Un de chaque côté	blanc	LED
	Clignotant	Un de chaque côté	Ambre	LED
	Feux de position/feux de jour	Un de chaque côté	blanc	LED
Feu arrière combiné	Clignotant	Un de chaque côté	Ambre	LED
	Feu de freinage	Un de chaque côté	Rouge	LED
	Feu de position arrière	Un de chaque côté	Rouge	LED
	Feu de recul		blanc	LED
Éclairage de plaque d'immatriculation			blanc	W5W
Plafonnier avant			blanc	LED
Éclairage du coffre à bagages			blanc	LED

Mode de remorquage (1/2)

Remorquage sur un camion à plateau

Lorsqu'un remorquage est nécessaire, les réglementations locales doivent être respectées. Un remorquage incorrect peut endommager le véhicule. Pour connaître les méthodes de remorquage correctes et éviter tout dommage accidentel, il est recommandé de faire appel à une assistance routière professionnelle.

Lors du remorquage, le conducteur et le personnel de secours doivent respecter les consignes suivantes :

- Utilisez uniquement un remorquage à quatre roues sur plateau. Les autres méthodes de remorquage sont interdites.
- Avant le remorquage, allumez les feux de détresse et verrouillez les portes.
- Aucun passager n'est autorisé dans le véhicule pendant le remorquage.



La seule méthode de remorquage consiste à fixer le véhicule défectueux au véhicule de secours.

AVERTISSEMENT

Le véhicule ne doit être remorqué qu'après avoir confirmé qu'il n'existe aucun risque pour la sécurité. Si la batterie est déformée, fuit ou fume, éliminez d'abord ces risques pour la sécurité.

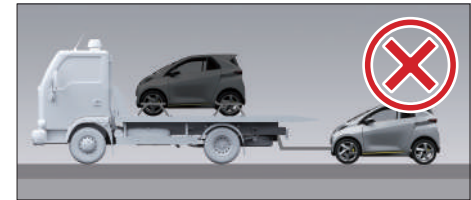

Mode de remorquage (2/2)





6 Caractéristiques

Spécifications techniques générales.....	132
Dimensions.....	134
Fluides et lubrifiants	135
Identification du véhicule.....	136
Numéro VIN et étiquette.....	136
Accessoires	137
Accessoires.....	137

Type de carrosserie	3 portes et 2 places		
Dimensions (mm)	Longueur		2530
	Largeur (hors rétroviseurs extérieurs)		1010
	Hauteur		1410
	Empattement		1730
	Voie avant		892
	Voie arrière		892
Poids à vide (hors batterie haute tension) (kg)			424
Masse totale maximale autorisée (kg)			631
Batterie haute tension	Type	Batterie ternaire	
	Énergie totale (kWh)	6.63	
	Énergie réellement disponible (kWh)	6	
	Tension nominale (V)	74	
Système de suspension avant	Système de suspension indépendante MacPherson		
Système de suspension arrière	Système de suspension indépendante MacPherson		
Paramètres d'alignement des roues	Alignement des roues avant	Pincement (°)	0 ± 10
		Carrossage (°)	0 ± 45
	Alignement des roues arrière	Pincement (°)	0 ± 10
		Carrossage (°)	0 ± 45
Pneus	Taille des pneus	115 / 70 R16	
	Pression (kPa)	200	
Circulabilité	Diamètre de braquage minimum (m)	6.7	
	Garde au sol minimum (mm)	120	
Porte-à-faux avant/arrière (mm)			418 / 382
Système de direction	EPS (système de direction assistée électrique)		

Type de propulsion	Propulsion arrière	
Moteur d'entraînement	Type de moteur d'entraînement	moteur asynchrone à courant alternatif
	Puissance de crête (kW)	9
	Puissance nominale (kW)	4
	Vitesse de pointe (tr/min)	3500
	Vitesse nominale (tr/min)	3000
	Couple maximal (N · m)	70
Dynamisme	Couple nominal (N · m)	12.7
	Vitesse maximale (km/h)	45
	Temps d'accélération (0 ~ 45 km/h) (s)	15
	30 minutes de vitesse maximale constante (km/h)	45
Efficacité énergétique	Degré de montée maximal (%)	20
	Autonomie de croisière à vitesse constante de 30 km/h (sans climatisation) (km)	120
	Autonomie en cycle urbain (sans climatisation) (km)	90
Épaisseur du disque de frein avant (mm)	Consommation électrique par 100 km (kWh/100 km)	5
	Valeur standard	8
Épaisseur des plaquettes de frein avant (mm)	Limite d'usure	6
	Valeur standard	7.5
Épaisseur du disque de frein arrière (mm)	Limite d'usure	3.5
	Valeur standard	8
Épaisseur des plaquettes de frein arrière (mm)	Limite d'usure	6
	Valeur standard	5
Force de la pédale de frein (N)	Limite d'usure	2
Course libre (mm)		≤ 500
Distance entre la position initiale de la pédale de frein et le tapis (hauteur verticale) (mm)		15~20
		148±3

Dimension : mm

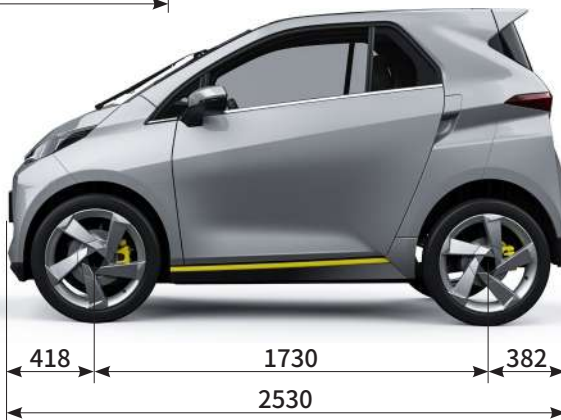

Les valeurs suivantes sont approximatives et la consommation réelle peut varier légèrement.
Veuillez suivre les instructions de la section « Maintenance » pour déterminer la quantité à ajouter.

Emplacement	Fluide	Modèle/Niveau	Volume
Réducteur	Huile pour réducteur	Les exigences répondent aux normes DEXRON VI	0,4 L
Réservoir de liquide de frein	Liquide de frein	DOT4	0,35 L
Climatisation	réfrigérant de climatisation	R134a	0,23 L
Réservoir de liquide lave-glace	Liquide lave-glace	Liquide lave-glace à l'éthanol, point de congélation $\leq -30^{\circ}\text{C}$	1L

Remarque :

- Les données de ce tableau sont des valeurs de conception. Le fabricant se réserve le droit d'ajuster les valeurs réelles en fonction des évolutions du produit, de l'équipement et des conditions climatiques.
- Reportez-vous à la section Maintenance pour connaître les intervalles de remplacement des fluides recommandés.

■ Réfrigérant pour climatisation

Le modèle de réfrigérant du système de climatisation de ce véhicule est : R134a. L'utilisation de tout autre réfrigérant peut causer des dommages graves et nécessiter le remplacement complet du système de climatisation de votre véhicule.

Il est recommandé de recycler et de réutiliser le réfrigérant.

Pour toute réparation du système de climatisation, veuillez vous adresser à un concessionnaire agréé pour inspection ou réparation.

Numéro VIN et étiquette



Étiquette du produit du véhicule ② emplacement : Panneau extérieur du montant B droit.

Numéro de série du moteur d'entraînement

Le numéro de série du moteur d'entraînement est visible à l'avant du moteur d'entraînement.

Le numéro d'identification du véhicule (VIN) est un identifiant unique de votre véhicule. Il se trouve à un seul endroit :

- Ouvrez le capot avant, situé sous le filtre externe de la climatisation, pour voir le numéro VIN du véhicule ①.

Accessoires

Accessoires

Les accessoires d'origine sont fabriqués selon des spécifications très strictes et sont soumis à des tests spécifiques. Par conséquent, le niveau de qualité de ces accessoires est au moins équivalent à celui des accessoires installés sur le véhicule d'origine. En équipant votre véhicule d'accessoires d'origine, vous avez la garantie qu'il fonctionnera correctement. De plus, la garantie est assurée par les concessionnaires agréés qui utilisent des accessoires d'origine, conformément aux conditions indiquées au dos du bon de réparation.



7 Affichage central

Précautions.....	140
Précautions	140
Interface d'affichage central	141
Interface d'affichage central	141
Fonctions de l'affichage central	142
Commande de la climatisation.....	142
Contrôle de l'éclairage.....	143
Téléphone Bluetooth.....	144
Multimédia	145
Paramétrage.....	146

Précautions

- Veuillez lire attentivement ce manuel et les documents connexes avant d'utiliser le système d'affichage central. Les images du produit dans le manuel sont fournies à titre indicatif uniquement. Veuillez vous référer au produit réel.
- Veuillez retirer le film protecteur avant de commencer à utiliser l'écran central.
- Veuillez ne pas utiliser ce système pendant que vous conduisez, car cela pourrait causer des accidents dus à un manque de concentration.
- Il est recommandé de garer la voiture dans un endroit sûr avant d'utiliser ce système.
- Veillez à bien protéger le système contre l'eau, l'humidité, l'acide sulfurique et tout autre liquide corrosif afin de ne pas nuire au bon fonctionnement du système.
- N'utilisez aucun objet dur pour frotter ou frapper l'écran afin de ne pas endommager l'écran.
- Pour votre sécurité au volant, certaines fonctions du système peuvent être limitées ou indisponibles lorsque le véhicule roule.
- Lorsque l'écran central est sale, veuillez l'essuyer avec un chiffon doux et un nettoyant

neutre. Si vous l'essuyez avec un solvant tel que de l'alcool ou le grattez avec des pièces de monnaie, le panneau sera rayé ou les inscriptions disparaîtront.

Il n'est pas recommandé de charger le téléphone portable via l'interface USB, car cela pourrait entraîner les problèmes suivants :

- L'interface USB ne prend en charge que certains types de chargement de téléphones portables ;
- Le courant de charge requis par chaque téléphone portable est différent. Le chargement à l'aide d'un chargeur non professionnel peut réduire la durée de vie de la batterie et nuire à l'efficacité du chargement ;
- Chaque téléphone portable consomme une quantité d'énergie différente, et le temps de fonctionnement utile après un chargement à l'aide d'un chargeur non professionnel peut être réduit.

Interface d'affichage central

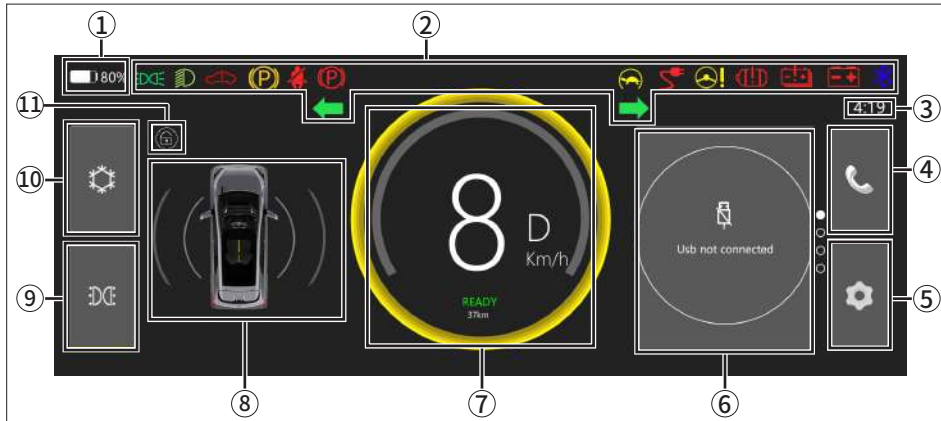

- ① Batterie restante
- ② Indicateur
- ③ Heure
- ④ Interface téléphonique Bluetooth
- ⑤ Interface des paramètres système
- ⑥ Espace multimédia (la source audio peut être commutée entre USB, Bluetooth, AM et FM)
- ⑦ Vitesse, niveau de vitesse, indicateur READY, kilométrage total
- ⑧ Indicateur d'informations sur le véhicule
- ⑨ Interface de contrôle d'éclairage
- ⑩ Interface de commande de la climatisation
- ⑪ État du verrouillage des portes

Commande de la climatisation

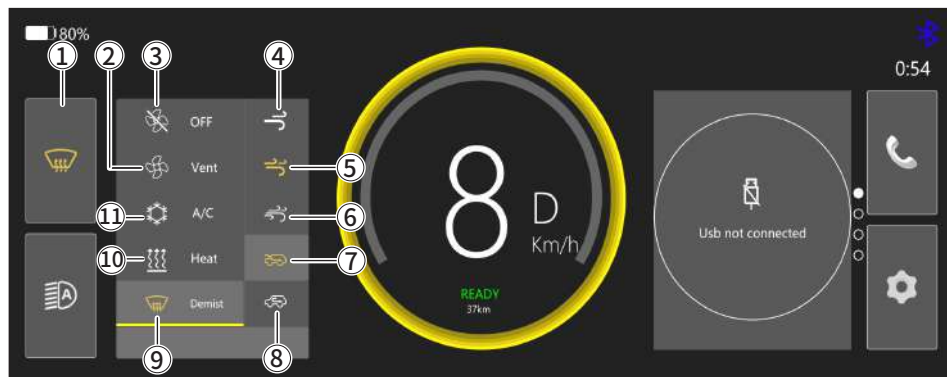

- ① Interface de commande de la climatisation
- ② Interrupteur de ventilation ON
- ③ Interrupteur de ventilation OFF
- ④ Vitesse de ventilation basse
- ⑤ Vitesse de ventilation moyenne
- ⑥ Vitesse élevée du ventilateur
- ⑦ Circulation d'air externe
- ⑧ Circulation d'air interne
- ⑨ Interrupteur de désembuage/dégivrage du pare-brise avant
- ⑩ Interrupteur de chauffage
- ⑪ Interrupteur A/C

Contrôle de l'éclairage

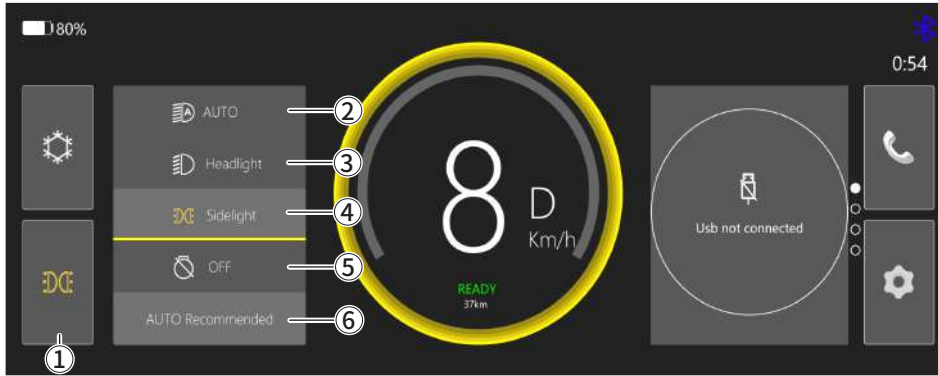

- ① Interface de commande d' éclairage
- ② Interrupteur d'éclairage automatique
- ③ Interrupteur des phares (feux de croisement)
- ④ Interrupteur des feux de position
- ⑤ Interrupteur d'extinction des feu
- ⑥ Interrupteur AUTO recommandé

Téléphone Bluetooth



Avant d'utiliser un téléphone Bluetooth, veuillez vous assurer que la fonction Bluetooth du système et du téléphone sont connectées.

- ① Appuyez pour afficher l'interface Bluetooth du téléphone.
- ② La fonction Numérotation est disponible dans cette zone.
- ③ Une fois la synchronisation des données du téléphone mobile terminée, appuyez sur pour afficher les informations de contact ou de numéro des appels récents, et vous pouvez afficher et sélectionner directement le contact ou le numéro concerné à appeler.
- ④ Une fois la synchronisation des données du téléphone mobile terminée, appuyez pour afficher les informations relatives aux contacts ou aux numéros des appels récents. Vous pouvez alors afficher et sélectionner directement le contact ou le numéro souhaité pour passer un appel.
- ⑤ Appuyez pour afficher le nom de l'appareil connecté, la dernière heure de synchronisation des données du téléphone mobile et pour activer/désactiver l'autorisation de synchronisation des données du téléphone mobile.

⚠ MISE EN GARDE

- Lorsque la connexion Bluetooth est interrompue, le système n'affiche pas la liste des appels récents ni la liste des e-mails.
- Lors de la première connexion Bluetooth, vous devez cliquer sur « Confirmer la connexion » sur votre téléphone.
- Une fois le téléphone connecté au système Bluetooth, si vous ne pouvez pas passer d'appel ou écouter de la musique via Bluetooth, veuillez éteindre le téléphone ou désactiver le Bluetooth, puis rallumez-le et essayez de rechercher à nouveau la connexion.

Multimédia

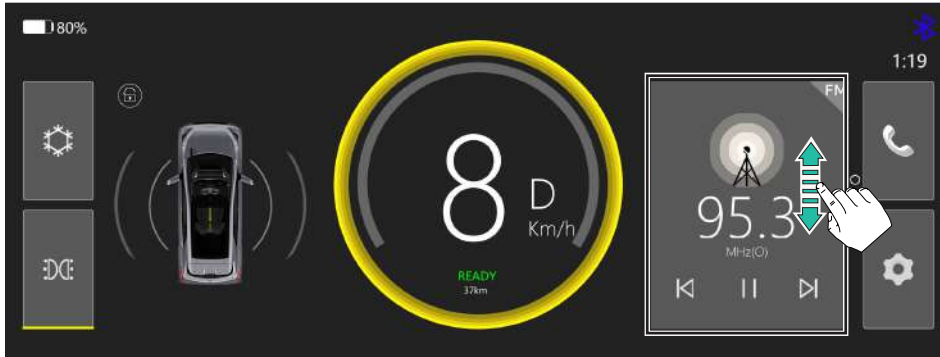

Sélection de la source

Faites glisser la carte multimédia vers le haut ou vers le bas pour basculer entre les sources audio AM, FM, USB et Bluetooth.

Radio (AM, FM)

La radio permet d'écouter des programmes audio locaux, l'interface radio affiche les points de fréquence (points d'amplitude) et le système fournit également des fonctions de commande associées.

Musique (Bluetooth, USB)

Avant de lire de la musique via Bluetooth, veuillez vous assurer que la fonction Bluetooth du système et du téléphone sont connectées. Avant de lire de la musique via USB, veuillez vous assurer que le périphérique USB externe est correctement connecté à l'interface USB-A du véhicule et qu'il contient des fichiers musicaux valides. L'interface musicale affiche le contenu musical en cours de lecture et fournit des fonctions de contrôle de la lecture.

Paramétrage (1/3)

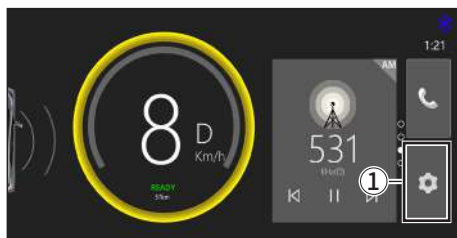

Paramètres

① Appuyez pour afficher l'interface Paramètres.

Dans l'interface Paramètres, vous pouvez effectuer :

- Paramètres du véhicule ;
- Paramètres de volume ;
- Paramètres généraux ;
- Paramètres d'affichage ;
- Paramètres Bluetooth ;
- Paramètres de mise hors tension ;
- Paramètres système.



Paramètres du véhicule

Dans l'interface Paramètres, appuyez sur « Véhicule » pour accéder à l'interface des paramètres du véhicule.

Dans l'interface des paramètres du véhicule, vous pouvez réinitialiser l'intervalle d'entretien du filtre externe de climatisation, afficher l'intervalle de maintenance programmé du véhicule et l'intervalle de remplacement des pneus.

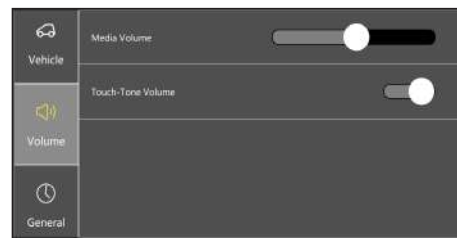

Paramètres de volume

Dans l'interface Paramètres, appuyez sur « Volume » pour accéder à l'interface des paramètres de Volume.

Dans l'interface des paramètres Volume, vous pouvez régler le volume multimédia et le volume des tonalités tactiles.

Paramétrage (2/3)

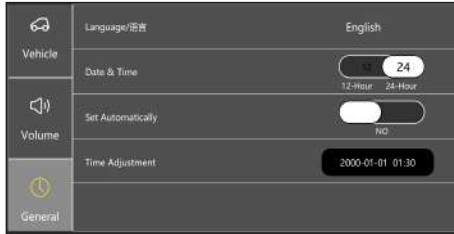

Paramètres généraux

Dans l'interface Paramètres, appuyez sur « Général » pour accéder à l'interface des paramètres Général.

Dans l'interface des paramètres Général, vous pouvez définir la langue du système, 12 heures/24 heures, activer/désactiver le réglage automatique et le réglage de l'heure.

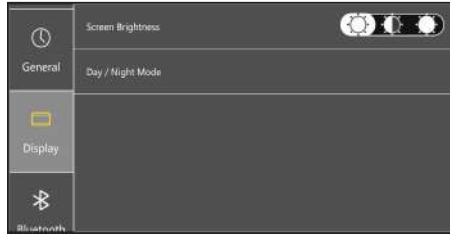

Paramètres d'affichage

Dans l'interface Paramètres, appuyez sur « Affichage » pour accéder à l'interface des paramètres d'Affichage.

Dans l'interface des paramètres d'affichage, vous pouvez définir la luminosité de l'écran et le mode jour/nuit.



Paramètres Bluetooth

Dans l'interface Paramètres, appuyez sur « Bluetooth » pour accéder à l'interface des paramètres Bluetooth.

Dans l'interface des paramètres Bluetooth, vous pouvez gérer les appareils connectés Bluetooth :

- Appuyez sur « Ajouter de nouveaux appareils » pour connecter de nouveaux appareils Bluetooth. L'appareil connecté avec succès s'affiche dans la barre de liste ;
- Après avoir sélectionné le périphérique Bluetooth dans la barre de liste, appuyez sur "CONNECT" pour connecter le périphérique Bluetooth sélectionné, et appuyez sur "OUBLIER" pour supprimer le périphérique Bluetooth sélectionné.

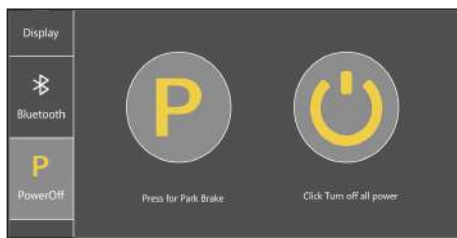

Paramétrage (3/3)



Paramètres Mise hors tension

Dans l'interface Paramètres, appuyez sur « Mise hors tension » pour accéder à l'interface des paramètres Mise hors tension.

Dans l'interface des paramètres Mise hors tension :

- Appuyez sur  pour relâcher le frein de stationnement ;
- Appuyez sur  pour désactiver toutes les sources d'alimentation.



Informations système

Dans l'interface Paramètres, appuyez sur « Système » pour accéder à l'interface des paramètres système.

Dans l'interface des paramètres système, vous pouvez afficher la version du système et la version de l'IHM.



8 Urgence

Paramètres de base.....	150
Apparence.....	150
Paramètres techniques.....	150
Informations sur le fabricant.....	150
Informations sur le système électrique.....	151
Paramètres du moteur d'entraînement et de la batterie haute tension.....	151
Câble haute tension.....	151
Comment déconnecter la haute tension.....	151
Informations sur les panneaux de sécurité.....	154
Fiche d'information sur les panneaux de sécurité.....	154

Informations sur les procédures d'urgence.....	155
Équipement de protection requis.....	155
Stationnement.....	155
Zones inondées.....	156
En cas d'incendie.....	156
Choc électrique.....	157
Collision.....	157
Remorquage d'urgence.....	157
Position de coupe.....	157
Empêcher le courant de circuler dans les câbles haute tension.....	158

Apparence



Paramètres techniques

Type de carrosserie	3 portes et 2 places	
Dimensions (mm)	Longueur	2530
	Largeur (hors rétroviseurs extérieurs)	1010
	Hauteur	1410
	Empattement	1730
	Voie avant	892
	Voie arrière	892
Poids à vide (hors batterie haute tension) (kg)	424	
Masse totale maximale autorisée (kg)	631	

Informations sur le fabricant

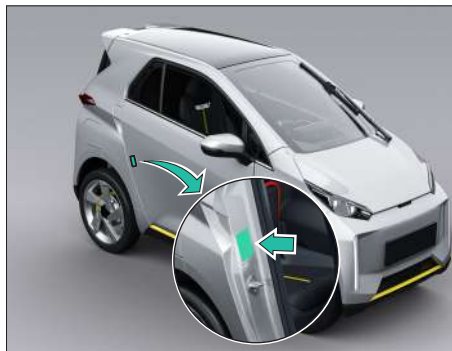

Constructeur du véhicule :
Kai Yun Automobile Manufacturing Co., Limited

Les informations relatives au constructeur du véhicule peuvent être consultées sur l'étiquette du produit apposée sur le panneau extérieur droit du montant B.

Paramètres du moteur d'entraînement et de la batterie haute tension

Type de transmission	Propulsion arrière	
Moteur d'entraînement	Type de moteur d'entraînement	moteur asynchrone à courant alternatif
	Puissance de crête (kW)	9
	Puissance nominale (kW)	4
	Vitesse de pointe (tr/min)	3500
	Vitesse nominale (tr/min)	3000
	Couple maximal (N · m)	70
	Couple nominal (N · m)	12.7
Batterie haute tension	Type	Batterie ternaire
	Énergie totale (kWh)	6.63
	Énergie réellement disponible (kWh)	6
	Tension nominale (V)	74

Câble haute tension

Les câbles haute tension sont recouverts d'une gaine extérieure orange facilement reconnaissable. Ces câbles sont volontairement éloignés des emplacements généralement utilisés par les équipes de secours pour procéder à des découpes.

Comment déconnecter la haute tension

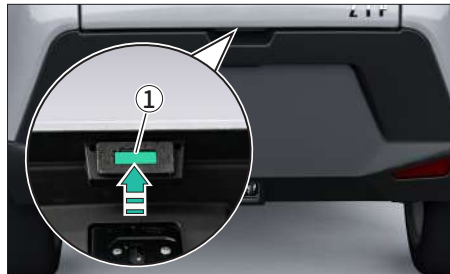

Lorsque le véhicule est déverrouillé, appuyez sur l'interrupteur ① en bas du hayon pour l'ouvrir, le véhicule peut être mis hors tension.

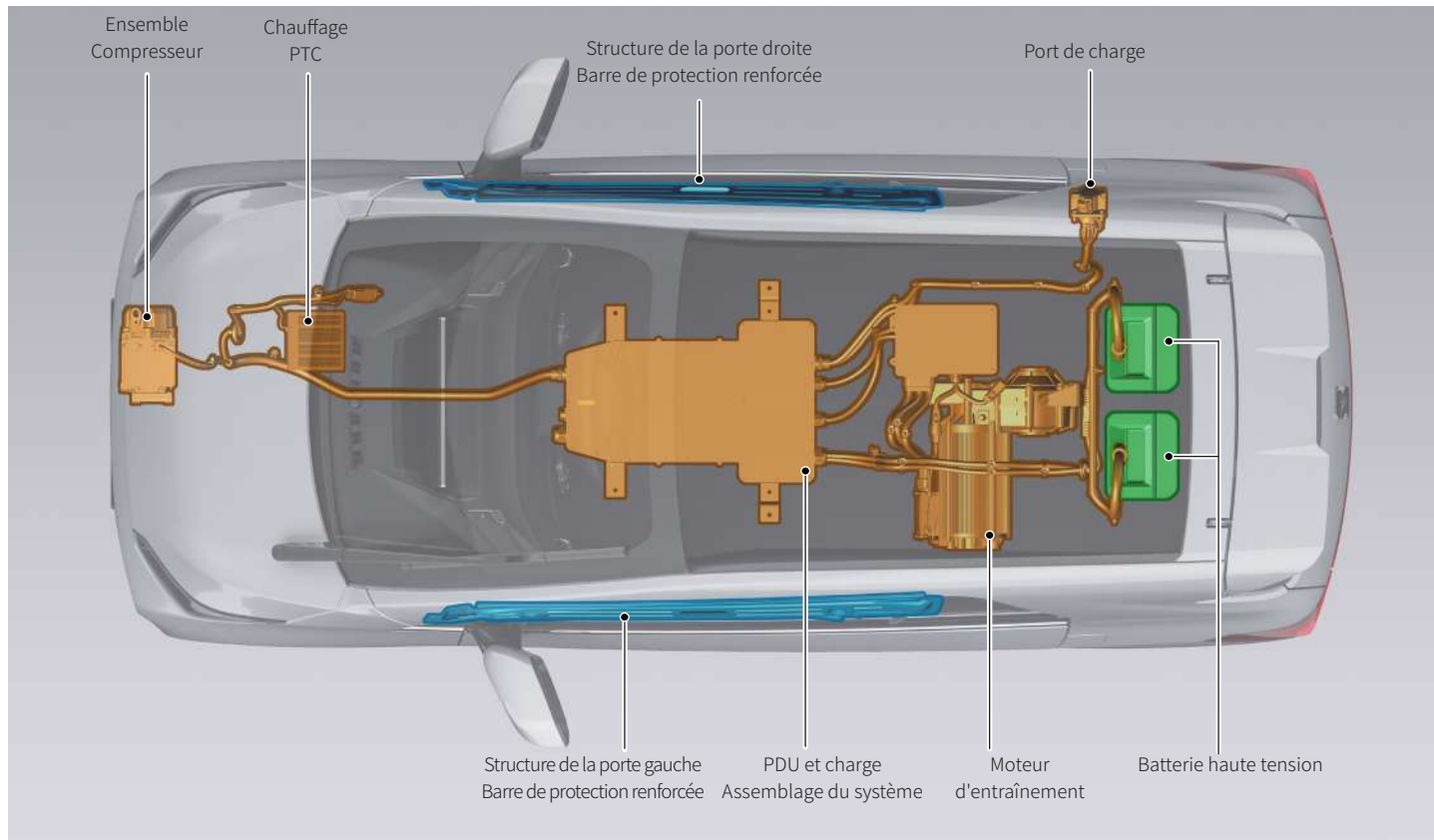

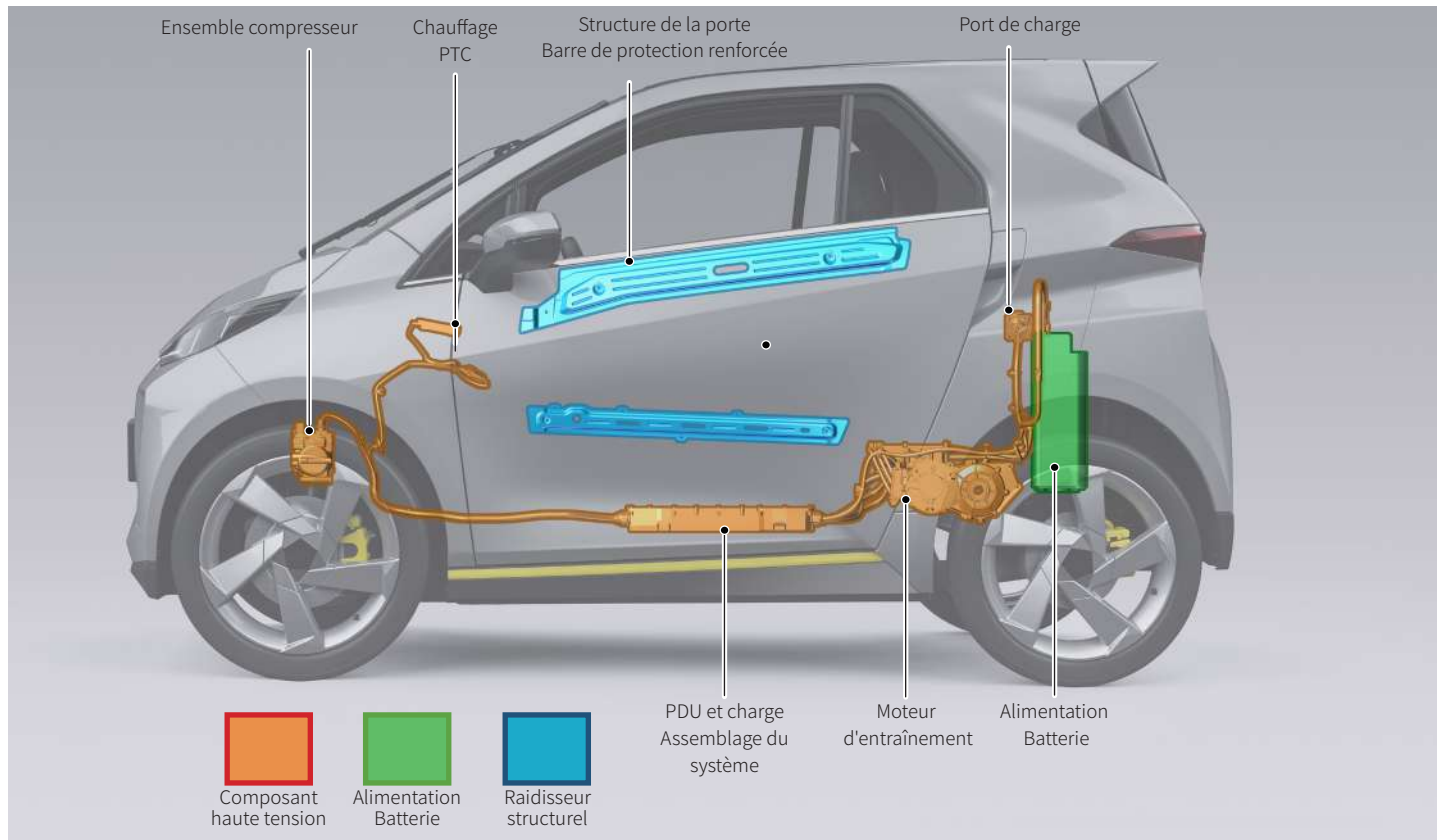

Fiche d'information sur les panneaux de sécurité

Catégorie	Illustration	Interprétation
Électricité à haute tension Étiquette de sécurité		Danger de haute tension !
Composants haute tension Étiquette de sécurité		Danger de haute tension ! Veuillez vous référer au manuel d'instructions ! Ne pas toucher si vous n'êtes pas un technicien de maintenance professionnel !
Étiquette de la batterie		Informations de base sur la batterie ; Remarques
Faisceau de câbles haute tension		Le faisceau de câbles orange est un faisceau de câbles haute tension. Ne pas le toucher si vous n'êtes pas un technicien de maintenance professionnel !

AVERTISSEMENT

- Des gants isolants doivent être portés lors du branchement et du débranchement des connecteurs haute tension, et des casques de sécurité doivent être portés lors du travail sous le véhicule.
- Lors de l'utilisation du véhicule, veillez à ne pas porter d'objets métalliques (tels que colliers en métal, montres mécaniques, etc.) afin d'éviter tout risque de choc électrique.

Équipement de protection requis

Équipement de communication

Les équipements de communication utilisés lors des secours d'urgence sont généralement divisés en deux catégories : filaires et sans fil. Lors des opérations de sauvetage, les appareils filaires et sans fil sont souvent utilisés ensemble.

Transport

Un bon moyen de transport est une garantie fiable pour un sauvetage rapide. Dans les opérations de sauvetage d'urgence, les voitures et les avions sont souvent utilisés comme principaux moyens de transport.

Dispositif d'éclairage

La situation sur les lieux d'un accident est complexe et un bon éclairage est nécessaire pour mener à bien les opérations de secours. Les équipes de secours doivent être équipées de bons outils d'éclairage, ce qui facilite le déroulement des opérations de secours.

Équipement de protection

Ce n'est qu'en vous protégeant efficacement que nous pourrons mieux commencer les opérations de sauvetage. Lors des opérations de sauvetage d'urgence, les équipes de secours doivent être équipées d'équipements de protection individuelle.

Protection électrique

Veillez porter les dispositifs de protection suivants pour éviter les blessures par choc électrique à haute tension :

- Gants isolés en caoutchouc (tension isolée supérieure à 500 V).
- Lunettes de protection.
- Chaussures isolées.

Protection chimique

En cas de fuite de la batterie, veuillez porter les dispositifs de protection suivants pour éviter d'endommager la peau et le visage :

- Masque de protection.
- Gants isolants résistants aux solvants.
- Outil avec manchon de protection isolant.

Stationnement



Appuyez sur la pédale de frein pour arrêter la voiture en douceur, puis appuyez brièvement sur le bouton P du levier de vitesses, le frein de stationnement électronique s'active automatiquement, descendez de la voiture, fermez la porte et verrouillez le véhicule.

Zones inondées

Si le véhicule électrique est immergé ou partiellement immergé dans l'eau, retirez d'abord le véhicule de l'eau. Coupez ensuite l'alimentation haute tension de la batterie haute tension.

À moins que le véhicule ne soit gravement endommagé, il n'y a aucun risque de choc électrique en cas de contact avec la carrosserie ou le châssis, que ce soit dans l'eau ou hors de l'eau. Mais avant de récupérer le véhicule, il est également nécessaire de s'assurer qu'il n'y a pas de haute tension avant d'effectuer les opérations de récupération afin d'éviter tout risque de choc électrique.

En cas d'incendie



Les batteries lithium-ion haute tension endommagées peuvent émettre des gaz toxiques, et les solvants organiques utilisés comme électrolytes sont inflammables et corrosifs. Par conséquent, les intervenants d'urgence doivent porter un équipement de protection individuelle approprié.

Extinction d'incendie

Si la batterie prend feu, afin de minimiser le risque d'incendie, les services d'urgence doivent toujours s'assurer que le véhicule accidenté se trouve à ciel ouvert et loin de tout objet inflammable.

Même après l'extinction d'un incendie causé par une batterie lithium-ion, un nouvel incendie peut se déclarer ou se reproduire.

- Pour éteindre un incendie causé par une batterie lithium-ion, il est nécessaire d'utiliser en continu une grande quantité d'extincteurs électriques.
- Utilisez un extincteur adapté aux incendies électriques ou arrosez d'eau à distance pour maîtriser le feu. N'utilisez pas de tuyaux d'arrosage ou de petites sources d'eau.
- Même si les flammes visibles ont été éteintes, le véhicule peut encore s'enflammer. Continuez à utiliser des extincteurs ou une grande quantité d'eau pour recouvrir et refroidir le véhicule pendant un certain temps, et surveillez-le pour éviter toute reprise du feu.

Choc électrique



Tout contact non protégé avec des composants sous haute tension peut entraîner des blessures graves, voire mortelles. Cependant, il est pratiquement impossible de recevoir un choc électrique provenant de ce véhicule électrique pour les raisons suivantes :

- Le contact avec les modules de batterie ou d'autres composants sous haute tension ne peut se produire que si la batterie ou le composant sont endommagés,
- ou si les composants sont exposés ou si les précautions appropriées ne sont pas respectées.
- Le contact avec le moteur d'entraînement ne peut se produire qu'après le retrait d'un ou plusieurs composants.
- Les câbles haute tension sont facilement identifiables grâce à leur gaine orange unique, qui évite tout contact.

Si des dommages importants entraînent l'exposition de composants haute tension, les services d'urgence doivent prendre les précautions appropriées et porter un équipement de protection isolant adapté.

Collision

En cas de collision, il est conseillé aux intervenants d'urgence d'évaluer et de traiter les urgences liées au véhicule conformément aux procédures opérationnelles standard de leur organisation.

Compte tenu des connaissances relatives à ce véhicule électrique, il est recommandé au personnel de secours d'urgence de suivre les instructions de cette section afin de couper correctement l'alimentation haute tension et d'éviter tout risque mortel lié à la haute tension.

Remorquage d'urgence

Veillez utiliser le mode remorquage de la plate-forme et utiliser directement le véhicule de secours pour charger le véhicule remorqué. Il est strictement interdit de remorquer lorsque les roues avant ou arrière sont au sol, sinon le véhicule sera gravement endommagé.

Position de coupe

Si vous devez découper la carrosserie du véhicule ou utiliser un équipement de découpe hydraulique pour secourir les passagers, évitez la batterie haute tension, les renforts et les composants haute tension.

Empêcher le courant de circuler dans les câbles haute tension

Le risque que le courant du moteur d'entraînement ou de la batterie haute tension passe par les câbles haute tension doit être réduit avant de tenter de secourir les passagers ou de déplacer les véhicules endommagés.



9 Garantie

Informations client.....	160
Politique de garantie.....	161
Tableau d'identification du véhicule.....	161
Registre des utilisateurs finaux	162
Conditions de garantie	163
Période de garantie.....	163
Principe de garantie.....	164
Registre de maintenance	166
Registre des changements de propriétaire	170
Remplacement de pièces importantes	
Registre	172

- Afin de mieux comprendre et utiliser votre voiture et de protéger efficacement vos droits, veuillez lire attentivement cette section afin de comprendre les droits dont vous bénéficiez en matière de service, ainsi que vos responsabilités en matière d'entretien préventif régulier du véhicule, et respecter les dispositions pertinentes qui y sont énoncées.
- Veuillez effectuer la maintenance programmée conformément aux exigences de ce manuel. Une maintenance retardée ou incorrecte entraînera une dégradation des performances du véhicule, voire des dommages, et les pièces concernées ne seront pas couvertes par la garantie de qualité.
- Veuillez ne pas modifier sans autorisation l'état structurel d'origine du véhicule lorsqu'il est équipé en usine. Veuillez contacter un concessionnaire agréé si votre véhicule nécessite une maintenance ou une réparation.
- Afin de réparer votre véhicule défectueux dans les meilleurs délais, le personnel des concessionnaires agréés doit inspecter le véhicule, analyser le problème, puis le réparer.
Nous vous remercions de votre compréhension et de votre coopération avec les concessionnaires agréés.
- En cas de changement de propriétaire du véhicule (vente ou transfert), veuillez remettre ce manuel au nouveau propriétaire.
- Si vous avez des questions pendant l'utilisation, veuillez consulter les concessionnaires agréés.
- En cas de conflit entre les termes ou le contenu de ce manuel et les lois locales, les lois locales prévaudront.

Tableau d'identification du véhicule

Produit		Couleur	
Modèle		Téléphone	
Numéro de série de la batterie haute tension		Numéro de série du moteur	
Date du contrôle avant livraison (PDI)		Date de livraison	Kilométrage du véhicule à la livraison
VIN			Date de fabrication
Concessionnaires agréés : Téléphone: <div style="text-align: center;">(cachet)</div>			
Signature du vendeur :		Signature du propriétaire :	

Remarque : Ce formulaire prend effet après avoir été signé et cacheté par un concessionnaire agréé, et sert de base pour les services de garantie ultérieurs. Toute modification apportée à ce formulaire sans l'accord d'un concessionnaire agréé le rendra caduc. Si vous revendez votre véhicule, veuillez remettre ce manuel au nouveau propriétaire afin qu'il comprenne l'étendue des services de garantie dont il bénéficie.

Registre des utilisateurs finaux

Ce tableau est utilisé par les conseillers commerciaux des concessionnaires agréés pour enregistrer les informations relatives à l'utilisateur final.

Utilisateur		Nom du contact		Numéro de téléphone fixe	
Adresse				Numéro de téléphone portable	
Batterie haute tension Numéro de série			Numéro de série du moteur		
Date de livraison			Couleur		
VIN				Date de fabrication	
Date de début de la garantie		Date de fin de la garantie		Kilométrage de fin de la garantie	
Concessionnaires agréés :					
Signature du vendeur :					

Je confirme avoir reçu le manuel d'utilisation SWAPA et avoir été informé par les concessionnaires agréés.
Conditions générales de garantie, y compris la période de garantie, les méthodes d'utilisation appropriées, les éléments de maintenance programmée et les obligations de maintenance de l'utilisateur.
J'ai reçu le véhicule et confirme qu'il est en bon état sans aucune anomalie.

Signature du propriétaire : _

Conditions de garantie

Les dispositions de garantie concernent uniquement le véhicule et ne prennent pas fin avec le transfert de propriété du véhicule. La maintenance doit être effectuée conformément aux procédures spécifiées dans ce manuel et aux instructions d'utilisation. Avant de faire valoir la garantie, veuillez protéger l'état d'origine des pièces défectueuses et laisser les pièces défectueuses remplacées aux concessionnaires agréés pour qu'ils les éliminent.

Période de garantie

Catégorie	Champ d'application	Durée et kilométrage (selon la première éventualité)
Parties vulnérables	Filtres à air, plaquettes de frein, pneus, ampoules, balais d'essuie-glace, fusibles et relais communs, piles de télécommande	3 mois/5000 km
	Batterie 12V	12 mois/10 000 km
Partie principale	Sauf pièces d'usure	2 ans/20 000 km

Explication:

1. La période de garantie commence à compter de la livraison par le concessionnaire agréé au premier utilisateur final;
2. L'usure normale, la détérioration ou le vieillissement naturel des pièces ne sont pas couverts par la période de garantie ;
3. Pendant la période de garantie, le remplacement ou la réparation de pièces ne peut prolonger la période de garantie de l'ensemble du véhicule, et la période de garantie des pièces remplacées prend fin à la fin de la période de garantie de l'ensemble du véhicule.

Principe de garantie (1/2)

Champ d'application

- Pendant la période de garantie (ou lorsque la nouvelle voiture est préparée), les concessionnaires agréés fourniront des services de garantie pour les défaillances du véhicule causées par des facteurs tels que la conception du produit, la fabrication, l'assemblage et les défauts des matières premières, et confirmeront que les pièces défectueuses doivent être réparées ou remplacées après inspection par les concessionnaires agréés. Si le véhicule répond aux conditions de la garantie pour les véhicules neufs, les frais de garantie seront pris en charge par les concessionnaires agréés.
- Les pièces connexes, y compris les matériaux auxiliaires, qui sont directement endommagées par la défaillance des pièces sous garantie.

2. Champ d'application non couvert

- Les défaillances ou dommages causés par le non-respect des opérations de maintenance gratuite, de maintenance programmée, d'inspection et de réparation requises dans le présent manuel.
- Défaillance ou dommage causé par la maintenance, la maintenance programmée, l'inspection et la réparation.
- Véhicules qui n'ont pas été réparés et entretenus conformément aux exigences de maintenance de la société.
- Véhicules dont la date de production, la date d'achat, le kilométrage, le code VIN et le numéro de série de la batterie haute tension ne peuvent être confirmés.
- Dommages directs ou indirects causés aux pièces par une utilisation inappropriée, des dommages causés par l'homme et des accidents (tels que des accidents de voiture, etc.).
- Toute défaillance causée par l'utilisation de pièces de rechange autres que celles fournies par notre société et l'utilisation d'huiles, de fluides et de graisses autres que ceux spécifiés dans le présent manuel.
- Tout appareil ou accessoire modifié sans l'autorisation de notre société, ainsi que tout appareil ou accessoire non assemblé par notre société.
- Modifications de l'apparence ou corrosion des pièces électroplaquées, des films de peinture, des revêtements en caoutchouc et des pièces intérieures souples dans des conditions normales d'utilisation.
- Les dommages supplémentaires causés par le fait que le véhicule n'a pas été amené à temps chez un concessionnaire agréé pour la maintenance ou par la poursuite de son utilisation forcée sans suivre les recommandations.
- Dommages causés par des facteurs de force majeure tels que des catastrophes naturelles.

Principe de garantie (2/2)

- Dommages dus à des circonstances d'utilisation particulières (par exemple, compétition, réquisition, action militaire, etc.).
- Sensations très légères non dues à des défauts de matériaux ou de fabrication, ou sensations qui ne se produisent que dans des conditions d'utilisation très spécifiques.
- Dommages externes et rouille causés par le sable, le gravier ou d'autres formes de collision, rayures superficielles, bosses, dommages causés par les insectes, les fientes d'oiseaux, la sève des arbres, le goudron, les pluies acides, la grêle ou la foudre, les émissions industrielles et les polluants, une utilisation inappropriée.
- La perte de temps ou de revenus causée par l'impossibilité d'utiliser la voiture pendant la période de maintenance, ainsi que les frais de téléphone, d'hébergement et de repas, les frais de déplacement, les frais de remorquage, les frais de transport, les péages et diverses pertes commerciales, etc. ne sont pas couverts par la garantie.
- Dommages ou dysfonctionnements de la batterie haute tension causés par les facteurs suivants :
 - Stationnement du véhicule pendant plus de 14 jours lorsque la charge de la batterie haute tension est nulle ou presque nulle ;
 - Exposition du véhicule à des températures supérieures à 49 ° C pendant plus d'une journée ;
 - Exposition du véhicule à des températures inférieures à -20 ° C pendant plus de 7 jours ;
 - Endommagement délibéré de la batterie haute tension afin de réduire sa durée de vie ;
 - Brûlure directe de la batterie haute tension ;
 - Charge quotidienne tout en maintenant un niveau de batterie élevé ;
 - Immersion de la batterie haute tension dans de l'eau ou d'autres liquides ;
 - Démontez la batterie haute tension ou la faire réparer par des techniciens non agréés par le constructeur ;
 - Procédures de charge incorrectes ou utilisation d'équipements de charge inappropriés ;
 - Dommages indirects causés par la non-réparation des défauts existants.
- Perte progressive de capacité (comme toutes les batteries lithium-ion, la capacité de la batterie haute tension diminue progressivement au fil du temps). (La défaillance de la batterie due à une perte de capacité progressive normale n'est pas couverte par la garantie.)

Maintenance programmée	Maintenance programmée	Maintenance programmée
<p>Date de maintenance : Kilométrage : Concessionnaires agréés : Contenu de la maintenance :</p> <p>Signature/Cachet :</p>	<p>Date de maintenance : Kilométrage : Concessionnaires agréés : Contenu de la maintenance :</p> <p>Signature/Cachet :</p>	<p>Date de maintenance : Kilométrage : Concessionnaires agréés : Contenu de la maintenance :</p> <p>Signature/Cachet :</p>
Maintenance programmée	Maintenance programmée	Maintenance programmée
<p>Date de maintenance : Kilométrage : Concessionnaires agréés : Contenu de la maintenance :</p> <p>Signature/Cachet :</p>	<p>Date de maintenance : Kilométrage : Concessionnaires agréés : Contenu de la maintenance :</p> <p>Signature/Cachet :</p>	<p>Date de maintenance : Kilométrage : Concessionnaires agréés : Contenu de la maintenance :</p> <p>Signature/Cachet :</p>

Maintenance programmée	Maintenance programmée	Maintenance programmée
<p>Date de maintenance : Kilométrage : Concessionnaires agréés : Contenu de la maintenance :</p> <p>Signature/Cachet :</p>	<p>Date de maintenance : Kilométrage : Concessionnaires agréés : Contenu de la maintenance :</p> <p>Signature/Cachet :</p>	<p>Date de maintenance : Kilométrage : Concessionnaires agréés : Contenu de la maintenance :</p> <p>Signature/Cachet :</p>
Maintenance programmée	Maintenance programmée	Maintenance programmée
<p>Date de maintenance : Kilométrage : Concessionnaires agréés : Contenu de la maintenance :</p> <p>Signature/Cachet :</p>	<p>Date de maintenance : Kilométrage : Concessionnaires agréés : Contenu de la maintenance :</p> <p>Signature/Cachet :</p>	<p>Date de maintenance : Kilométrage : Concessionnaires agréés : Contenu de la maintenance :</p> <p>Signature/Cachet :</p>

Maintenance programmée	Maintenance programmée	Maintenance programmée
<p>Date de maintenance : Kilométrage : Concessionnaires agréés : Contenu de la maintenance :</p> <p>Signature/Cachet :</p>	<p>Date de maintenance : Kilométrage : Concessionnaires agréés : Contenu de la maintenance :</p> <p>Signature/Cachet :</p>	<p>Date de maintenance : Kilométrage : Concessionnaires agréés : Contenu de la maintenance :</p> <p>Signature/Cachet :</p>
Maintenance programmée	Maintenance programmée	Maintenance programmée
<p>Date de maintenance : Kilométrage : Concessionnaires agréés : Contenu de la maintenance :</p> <p>Signature/Cachet :</p>	<p>Date de maintenance : Kilométrage : Concessionnaires agréés : Contenu de la maintenance :</p> <p>Signature/Cachet :</p>	<p>Date de maintenance : Kilométrage : Concessionnaires agréés : Contenu de la maintenance :</p> <p>Signature/Cachet :</p>

Maintenance programmée	Maintenance programmée	Maintenance programmée
<p>Date de maintenance : Kilométrage : Concessionnaires agréés : Contenu de la maintenance :</p> <p>Signature/Cachet :</p>	<p>Date de maintenance : Kilométrage : Concessionnaires agréés : Contenu de la maintenance :</p> <p>Signature/Cachet :</p>	<p>Date de maintenance : Kilométrage : Concessionnaires agréés : Contenu de la maintenance :</p> <p>Signature/Cachet :</p>
Maintenance programmée	Maintenance programmée	Maintenance programmée
<p>Date de maintenance : Kilométrage : Concessionnaires agréés : Contenu de la maintenance :</p> <p>Signature/Cachet :</p>	<p>Date de maintenance : Kilométrage : Concessionnaires agréés : Contenu de la maintenance :</p> <p>Signature/Cachet :</p>	<p>Date de maintenance : Kilométrage : Concessionnaires agréés : Contenu de la maintenance :</p> <p>Signature/Cachet :</p>

Registre des changements de propriétaire	
Nom	
Adresse	
Téléphone	
Code Postal	
E-mail	
Date	Année Mois Jour
Milles	
VIN	Numéro de série de la batterie haute tension
Numéro de licence modifié	
Unité d'enregistrement Concessionnaires agréés	Cachet

9 Remarque : Lors du transfert de propriété d'un véhicule, le propriétaire doit remplir ce formulaire et s'assurer que le nouveau propriétaire en remet une copie aux concessionnaires agréés.

Registre des changements de propriétaire		
Nom		
Adresse		
Téléphone		
Code Postal		
E-mail		
Date	Année Mois Jour	
Milles		
VIN		Numéro de série de la batterie haute tension
Numéro de licence modifié		
Unité d'enregistrement Concessionnaires agréés	Cachet	

Remarque : Lors du transfert de propriété d'un véhicule, le propriétaire doit remplir ce formulaire et s'assurer que le nouveau propriétaire en remet une copie aux concessionnaires agréés.

En plus de la maintenance normale, si votre SWAPA ZIP a été réparé ou remplacé pendant la période de garantie, notamment le moteur d'entraînement, la batterie haute tension, le système de commande électronique et d'autres pièces importantes, veuillez effectuer une brève inscription dans le tableau ci-dessous afin de protéger vos droits et intérêts légitimes à l'avenir.

Registre de remplacement des pièces importantes					
Num.	Nom de la pièce	Date	Miles (km)	Raison	Remplacement par un concessionnaire agréé ou un atelier de réparation
1					
2					
3					
4					
5					
6					
7					